

ગુજરાત શૈક્ષણિક સંશોધન અને તાલીમ પરિષદ, ગાંધીનગરના પત્ર-ક્રમાંક  
જીસીઈઆરટી / સી એન્ડ ઈ / ૨૦૧૪ / ૨૨૨૨, તા. ૩-૨-૨૦૧૪-થી મંજૂર

ગુજરાતી-પર્યાવરણ

શિક્ષક અને વાલી માટે અલગથી  
શિક્ષક-આવૃત્તિ તૈયાર કરવામાં આવી છે,  
જેનો ઉપયોગ અવશ્ય કરશો.

# કલ્લોલ

ધોરણ ૨

(પ્રથમ સત્ર)



પ્રતિજ્ઞાપત્ર



ભારત મારો દેશ છે.

બધાં ભારતીયો મારાં ભાઈબહેન છે.

હું મારા દેશને ચાહું છું અને તેના સમૃદ્ધ અને  
વૈવિધ્યપૂર્ણ વારસાનો મને ગર્વ છે.

હું સદાય તેને લાયક બનવા પ્રયત્ન કરીશ.

હું મારાં માતાપિતા, શિક્ષકો અને વડીલો પ્રત્યે આદર રાખીશ  
અને દરેક જણ સાથે સભ્યતાથી વર્તીશ.

હું મારા દેશ અને દેશબાંધવોને મારી નિષ્ઠા અર્પું છું.  
તેમના કલ્યાણ અને સમૃદ્ધિમાં જ મારું સુખ રલ્ચું છે.

રાજ્ય સરકારની વિનામૂલ્યે યોજના હેઠળનું પુસ્તક

વિદ્યાર્થીનું નામ : \_\_\_\_\_

શાળાનું નામ : \_\_\_\_\_

વર્ગ : \_\_\_\_\_

રોલ નંબર : \_\_\_\_\_



ગુજરાત રાજ્ય શાળા પાઠ્યપુસ્તક મંડળ  
'વિદ્યાયન', સેક્ટર ૧૦-એ, ગાંધીનગર - ૩૮૨૦૧૦

© ગુજરાત રાજ્ય શાળા પાઠ્યપુસ્તક મંડળ, ગાંધીનગર

આ પાઠ્યપુસ્તકના સર્વ હક ગુજરાત રાજ્ય શાળા પાઠ્યપુસ્તક મંડળને હસ્તક છે.  
આ પાઠ્યપુસ્તકનો કોઈ પણ ભાગ કોઈ પણ રૂપમાં ગુજરાત રાજ્ય શાળા પાઠ્યપુસ્તક મંડળના નિયામકની લેખિત પરવાનગી વગર પ્રકાશિત કરી શકાશે નહિ.

**લેખન-સંપાદન (SRG):**

શ્રી યાહ્યા સપાટવાલા  
શ્રી ભાવેશ પંડ્યા  
શ્રી રાકેશ પટેલ  
શ્રી કેતન વ્યાસ  
શ્રી સોનુ ગોહેલ  
શ્રી હર્ષવી પટેલ  
શ્રી રાધા યાદવ  
શ્રી રમેશ ઠક્કર

**સમીક્ષા :**

ડૉ. યોગેન્દ્ર વ્યાસ  
ડૉ. રમેશ આ. ઓઝા  
ડૉ. સંતોષ દેવકર  
ડૉ. બળવતંભાઈ તેજાણી  
શ્રી જગમલ જી. પાવરા  
શ્રી પ્રકાશચંદ્ર વ. પરમાર  
શ્રી અશ્વિનસિંહ એલ. સોલંકી

**ચિત્રાંકન :**

શિલ્પ ગ્રાફિક્સ

**સંયોજન :**

ડૉ. કમલેશ. એન. પરમાર  
(વિષય-સંયોજક : હિન્દી)

**નિર્માણ-આયોજન**

શ્રી હરેશ એસ. લીખ્વાચીયા  
(નાયબ નિયામક : શૈક્ષણિક)

**મુદ્રણ-આયોજન :**

શ્રી હરેશ એસ. લીખ્વાચીયા  
(નાયબ નિયામક : ઉત્પાદન)

**પ્રસ્તાવના**

NCF-2005 તેમજ RTE-2009ને ધ્યાનમાં રાખીને દેશમાં પ્રાથમિક શિક્ષણનાં અભ્યાસક્રમ, પાઠ્યક્રમ અને પાઠ્યપુસ્તકો તેમજ સમગ્ર શિક્ષણ-પ્રક્રિયામાં બદલાવ થઈ રહ્યો છે. આ બદલાવ મુખ્યત્વે જે-તે વિષયો તેમજ શિક્ષણ-પ્રક્રિયા સંદર્ભે આપણી સમજ અંગેનો છે. બાળકની સર્જનશીલતા, વિચારશક્તિ, તર્કશક્તિ અને પૃથક્કરણ કરવાની આવડત વિકસે એ આ અભ્યાસક્રમનો મુખ્ય હેતુ છે. આ અભિગમને ધ્યાનમાં રાખીને જી.સી.ઈ.આર.ટી., ગાંધીનગર દ્વારા તૈયાર કરવામાં આવેલ **ધોરણ ૨ નું કલ્લોલ (ગુજરાતી - પર્યાવરણ, પ્રથમ સત્ર)** પ્રસ્તુત પાઠ્યપુસ્તક વિદ્યાર્થીઓ, શિક્ષકો અને વાલીઓ સમક્ષ રજૂ કરતાં મંડળ આનંદ અનુભવે છે.

નવા અભ્યાસક્રમ, પાઠ્યક્રમ અને પાઠ્યપુસ્તક-નિર્માણની સમગ્ર પ્રક્રિયામાં IGUS-erg ટીમના સભ્યોએ સતત માર્ગદર્શન આપતા રહીને સ્ટેટ રિસોર્સ ગ્રૂપના સભ્યોને સજ્જ બનાવ્યા છે. UNICEFનો સહયોગ પણ આ આખી પ્રક્રિયા દરમિયાન મળ્યો છે. જે-તે વિષયના કોર ગ્રૂપના સભ્યોએ પણ વખતોવખત સહયોગ આપ્યો છે.

આ પાઠ્યપુસ્તકનો સમગ્ર રાજ્યમાં અમલ કરતાં અગાઉ પસંદગીની શાળાઓમાં ત્રણ વર્ષ માટે અજમાયશી ધોરણે મૂકવામાં આવેલ હતું. તે દરમિયાન વિદ્યાર્થીઓને વર્ગમાં શિખવાડતી વખતે જે-જે અનુભવો થયા તેનાં વ્યાપક તારણો, ગુજરાત શૈક્ષણિક સંશોધન અને તાલીમ પરિષદ દ્વારા પ્રાપ્ત કરવામાં આવ્યા અને તે મુજબ સુધારા-વધારા કરવામાં આવ્યા છે.

આ પાઠ્યપુસ્તકના સમગ્ર રાજ્યવ્યાપી અમલ પૂર્વે પાઠ્યપુસ્તક મંડળ દ્વારા આમંત્રિત વિષય-નિષ્ણાતો અને પાઠ્યપુસ્તક તૈયાર કરનાર જી.સી.ઈ.આર.ટી.ના નિષ્ણાતોની સંયુક્ત બેઠક બોલાવીને તેઓનાં સૂચનોને ધ્યાનમાં લઈને આ પાઠ્યપુસ્તકને અંતિમ સ્વરૂપ આપવામાં આવેલ છે.

પ્રસ્તુત પાઠ્યપુસ્તકને ગુણવત્તાયુક્ત તથા બાળભોગ્ય બનાવવા માટે પૂરતી જહેમત ઉઠાવી છે. તેના ચતુરંગી સ્વરૂપ દ્વારા બાળકો હોંશે હોંશે તેનો ઉપયોગ કરે એવું લક્ષ્ય રાખવામાં આવ્યું છે.

આ પાઠ્યપુસ્તકને ક્ષતિરહિત બનાવવા માટે પૂરતા પ્રયત્નો કર્યા છે, તેમ છતાં શિક્ષણમાં રસ ધરાવનાર વ્યક્તિઓ પાસેથી સૂચનો આવકાર્ય છે.

ડૉ. આર. યુ. પુરોહિત  
નિયામક  
(જી.સી.ઈ.આર.ટી.)

ડૉ. ભરત પંડિત  
નિયામક  
(પાઠ્યપુસ્તક મંડળ)

ડૉ. નીતિન પેથાણી  
કાર્યવાહક પ્રમુખ  
(પાઠ્યપુસ્તક મંડળ)

તા. ૩-૩-૨૦૧૫

ગાંધીનગર

પ્રથમ આવૃત્તિ : ૨૦૧૪, પુન:મુદ્રણ : ૨૦૧૫

પ્રકાશક : ગુજરાત રાજ્ય શાળા પાઠ્યપુસ્તક મંડળ, 'વિદ્યાયન', સેક્ટર ૧૦-એ, ગાંધીનગર વતી ડૉ. ભરત પંડિત, નિયામક

મુદ્રક :

## મૂળભૂત ફરજો

ભારતના દરેક નાગરિકની ફરજ નીચે મુજબ રહેશે :\*

- (ક) સંવિધાનને વફાદાર રહેવાની અને તેનાં આદર્શો અને સંસ્થાઓનો, રાષ્ટ્રધ્વજનો અને રાષ્ટ્રગીતનો આદર કરવાની;
- (ખ) આઝાદી માટેની આપણી રાષ્ટ્રીય લડતને પ્રેરણા આપનારા ઉમદા આદર્શોને હૃદયમાં પ્રતિષ્ઠિત કરવાની અને અનુસરવાની;
- (ગ) ભારતનાં સાર્વભૌમત્વ, એકતા અને અખંડિતતાનું સમર્થન કરવાની અને તેમનું રક્ષણ કરવાની;
- (ઘ) દેશનું રક્ષણ કરવાની અને રાષ્ટ્રીય સેવા બજાવવાની હાકલ થતાં, તેમ કરવાની;
- (ચ) ધાર્મિક, ભાષાકીય, પ્રાદેશિક અથવા સાંપ્રદાયિક ભેદોથી પર રહીને, ભારતના તમામ લોકોમાં સુમેળ અને સમાન બંધુત્વની ભાવનાની વૃદ્ધિ કરવાની, સ્ત્રીઓના ગૌરવને અપમાનિત કરે તેવા વ્યવહારો ત્યજી દેવાની;
- (છ) આપણી સમન્વિત સંસ્કૃતિના સમૃદ્ધ વારસાનું મૂલ્ય સમજી તે જાળવી રાખવાની;
- (જ) જંગલો, તળાવો, નદીઓ અને વન્ય પશુપક્ષીઓ સહિત કુદરતી પર્યાવરણનું જતન કરવાની અને તેની સુધારણા કરવાની અને જીવો પ્રત્યે અનુકંપા રાખવાની;
- (ઝ) વૈજ્ઞાનિક માનસ, માનવતાવાદ તથા જિજ્ઞાસા અને સુધારણાની ભાવના કેળવવાની;
- (ટ) જાહેર મિલકતનું રક્ષણ કરવાની અને હિંસાનો ત્યાગ કરવાની;
- (ઠ) રાષ્ટ્ર પુરુષાર્થ અને સિદ્ધિનાં વધુ ને વધુ ઉન્નત સોપાનો ભણી સતત પ્રગતિ કરતા રહી, વૈયક્તિક અને સામૂહિક પ્રવૃત્તિનાં તમામ ક્ષેત્રે શ્રેષ્ઠતા હાંસલ કરવાનો પ્રયત્ન કરવાની;
- (ડ) માતા-પિતાએ અથવા વાલીએ ૬ વર્ષથી ૧૪ વર્ષ સુધીની વયના પોતાના બાળક અથવા પાલ્યને શિક્ષણની તકો પૂરી પાડવાની.

\* ભારતનું સંવિધાન : કલમ ૫૧-ક

## અનુક્રમણિકા

એકમ ૧	મેળામાં	૧
એકમ ૨	મારો પરિવાર	૯
એકમ ૩	આડું-અવળું	૨૩
એકમ ૪	જમણવાર	૩૨
એકમ ૫	મજા પડે	૪૧
એકમ ૬	પંખી ઊડે ફરરર...	૪૮
એકમ ૭	ચાલો ફરીએ...	૬૦
એકમ ૮	અમે બધાં...	૬૯
એકમ ૯	અમને મજા પડે	૮૦

## પાઠ્યપુસ્તકમાં વપરાયેલાં ખાસ ચિહ્નોની ઓળખ



## ૧. મેળામાં



અવલોકન :



ચર્ચા :





વાંચો :



લખો :

● આ મેળામાં કેટલી દુકાનો છે ?

---

---

● મેળામાં શેની-શેની દુકાનો છે ?

---

---

● ફુગ્ગાવાળા પાસે કેટલા ફુગ્ગા છે ?

---

---

● ફુગ્ગાવાળા પાસે કયા કયા રંગના ફુગ્ગા છે ?

---

---

● મેળામાં કેટલાં ચકડોળ છે ?

---

---

● મેળામાં ખાવાની કઈ વસ્તુઓ મળે છે ?

---

---

● મેળામાં તમને શું ગમે ?

---

---



અવલોકન :



લખો :

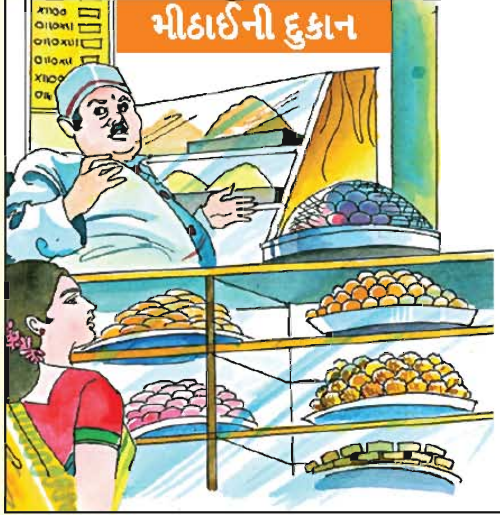

પેંડા, બરફી, જલેબી, મોહનથાળ.  
કંદોઈ મીઠાઈ બનાવે.



---

---

---

---



---

---

---

---



---

---

---

---



વાંચો :



લખો :

બરફ
જલેબી

રમકડું
રકાબી

બંદૂક
રાખડી



ચર્ચા :



લખો :

મેળામાં રમકડાં મળે છે.	



કોયડો :

મેળામાંથી મેં દવાઓ લીધી.	<input checked="" type="radio"/>
મને મેળામાં રમકડાં જોવાની મજા પડી.	<input checked="" type="radio"/>
મેળામાં ફુગ્ગા મળતા હતા.	<input type="radio"/>
મેળામાં મોટાં ચકડોળ ન હતાં.	<input type="radio"/>
મેળામાં હીંચકા ખાવાની મજા પડી.	<input type="radio"/>





લખો :



વાંચો :

બ	૨	વ
બકરી		
	ફરકડી	



ચર્ચા :



લખો :

બ	બકરી	બકરીને ચાર પગ છે.
બ		
૨		
૨		
વ		
વ		



વાંચો :



લખો :

- રોજ સવારે .....
- આકાશમાં.....
- મારા પિતાજી.....



**વાંચો :**

સાતમ-આઠમનો મેળો હતો. મેળામાં બહુ જ ભીડ હતી. કમલને જોરથી ધક્કો વાગ્યો. તેનો હાથ દાદાજીના હાથમાંથી છૂટી ગયો. કમલ વિખૂટો પડી ગયો.



**વિચારો અને કહો :**



**ચર્ચા :**

- હવે કમલ શું કરશે ?
- તમે કમલ હો તો શું કરો ?



**રંગ પૂરો**

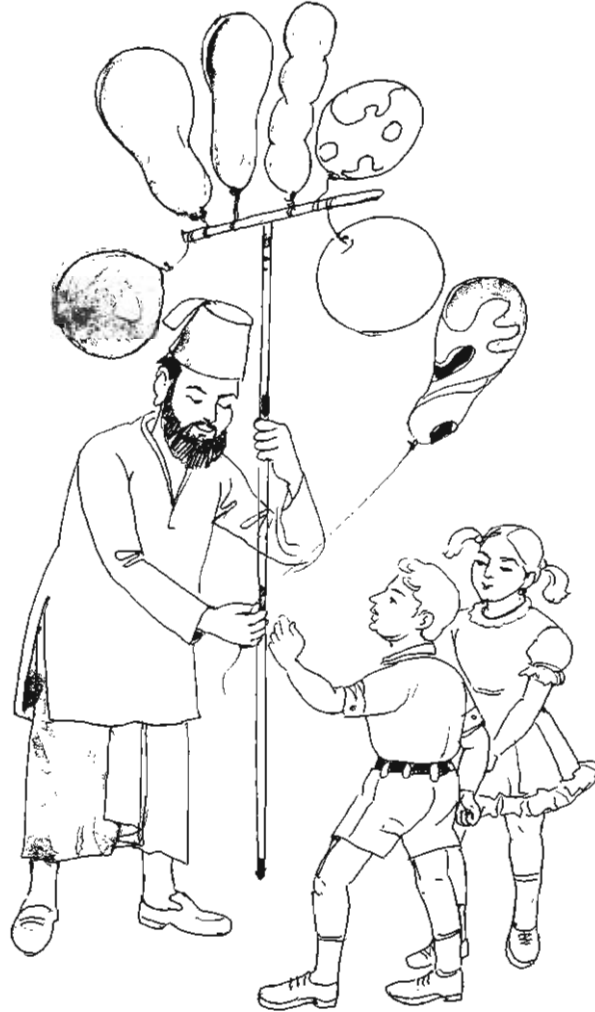



વાંચો :



લખો :

ઘર	શાળા	મેળા
કાંસકો	કાળું પાટિયું	મીઠાઈ



વાંચો :



લખો :

- તમે કયા ગામમાં મેળો જોયો છે?
- તમારી નજીક કયાં મેળો ભરાય છે ?
- તમને મેળામાં શું નથી ગમતું ?
- મેળામાં તમને વધારે શું ગમે છે ?
- તમને મેળામાંથી શું ખરીદવું ગમે છે ?



વાંચો :



લખો :

- મેં મીઠાઈવાળા પાસેથી ફુગ્ગા લીધા.  
મેં ફુગ્ગાવાળા પાસેથી ફુગ્ગા લીધા.

મેં ફુગ્ગાવાળા પાસેથી ફુગ્ગા લીધા.

- અમે મેળામાં ફરવા ગયાં.  
અમે મેળામાં તરવા ગયાં.

- મયૂર ખડખડાટ હસ્યો.  
મયૂર ફડફડાટ હસ્યો.

- અમે ચિત્રો દોડ્યાં.  
અમે ચિત્રો દોર્યાં.



ગીત :



રંગ પૂરો :



## ૨. મારો પરિવાર



વાંચો :



ચર્ચા :



બંકુ અને પીંકુ. બંકુ નાનો. પીંકુ મોટી. તેઓ ભણવા જાય. સાથે જાય અને સાથે આવે. બંકુ બીજા ધોરણમાં ભણે. પીંકુ ચોથા ધોરણમાં ભણે. આજે રવિવાર છે. શાળામાં રજા છે. તેઓ આજે સાંજે વહેલાં રમવા જશે.



લખો :

તમે કોનાથી નાના છો ?

તમારાથી કોણ નાનું છે ?

તમે કઈ કઈ રમતો રમો છો ?

તમે કોની સાથે નિશાળમાં આવો છો ?



વાંચો :

શહેરની લાલચ !



અવલોકન :

એક જંગલ. તેમાં ગધેડો તેના પરિવાર સાથે રહેતો હતો. એક દિવસ તેની પત્નીએ શહેર વિશે પૂછ્યું. તેણે શહેરની ઝાકઝમાળની વાત કરી. તેમણે શહેરમાં જવાનું નક્કી કર્યું. અને આ પરિવાર શહેર તરફ જવા ચાલી નીકળ્યો.

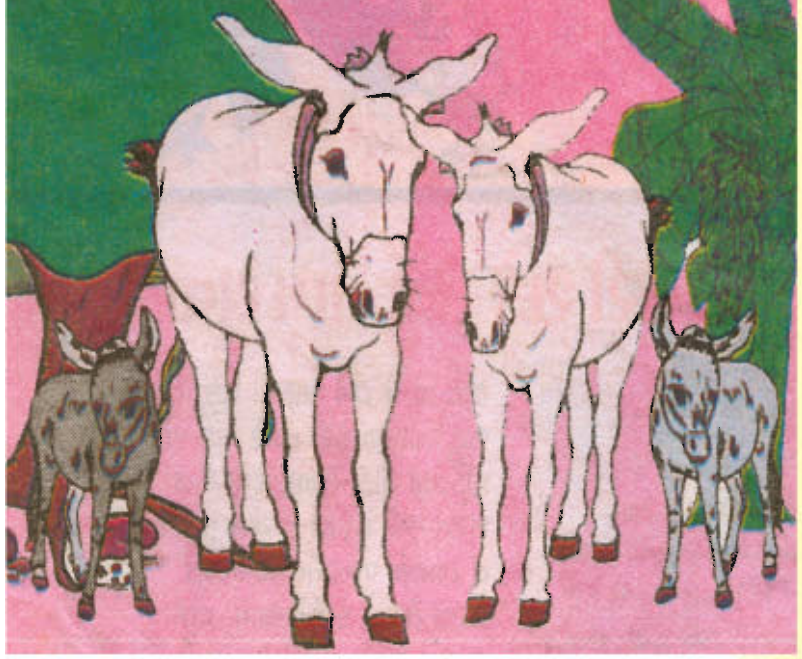

રસ્તામાં એક ગામ આવ્યું. આ ગામમાં એક મફતિયો રહે. તેણે આ ગધેડાના પરિવારને નાચતો-કૂદતો જોયો. આવાં હટ્ટાંકટ્ટાં અને તગડાં ગધેડાંને જોઈને મફતિયો લલચાયો. તેણે ગધેડાંને પકડી લીધાં.

મફતિયાએ ગધેડાંને મેળામાં વેચી દીધાં. ખરીદનારે પોતાના ઈંટવાડામાં કામ કરવા માટે ગધેડાં ખરીદી લીધાં. શહેર તો એકબાજુ રહ્યું. ગધેડો પરિવાર સાથે અધવચ્ચે ફસાઈ ગયો. ગધેડાં સાથે પરિવાર ગુલામીથી ઘેરાઈ ગયો. હવે તેના દુઃખના દહાડા આવ્યા. તેને યાદ આવ્યું કે આના કરતાં જંગલમાં ઘણી આઝાદી હતી. હવે તેને થયું કે લોભલાલચમાં આવી, શહેરની વાટ પકડીને પોતે ઊલમાંથી ચૂલમાં પડ્યો. પોતાનો પરિવાર પણ હેરાન થઈ ગયો.



વર્ગીકરણ :



વાંચો :

કબાટ <input type="radio"/>	શાકભાજી <input type="radio"/>	મોટર <input type="radio"/>
સાડી <input type="radio"/>	દવા <input type="radio"/>	માળા <input type="radio"/>
ચાવી <input type="radio"/>	ચશમાં <input type="radio"/>	દફતર <input type="radio"/>
પાણી <input type="radio"/>	સાઈકલ <input type="radio"/>	પેન <input type="radio"/>
દડો <input type="radio"/>	દીવો <input type="radio"/>	ગોદડાં <input type="radio"/>
રમકડાં <input type="radio"/>	ચણિયાચોળી <input type="radio"/>	કંપાસ <input type="radio"/>
કાતર <input type="radio"/>	ચોપડી <input type="radio"/>	તપેલી <input type="radio"/>



વિચારો અને કહો :



લખો :

તમારું શું-શું ખોવાયું હતું ?

●	●
●	●
●	●



કોયડો :



ચર્ચા :







વાંચો :



લખો :

ક્રમ      ત્રેસઠ      નેત્ર      પ્રાણી

પત્ર      ત્રાંસું      પ્રવાસ      મિત્ર

ત્રેવડ      પ્રકાશ      ફોક      બ્રશ

ત્ર	<input type="text"/>	<input type="text"/>	<input type="text"/>
પ્ર	<input type="text"/>	<input type="text"/>	<input type="text"/>
બ્ર	<input type="text"/>	<input type="text"/>	<input type="text"/>
ક્ર	<input type="text"/>	<input type="text"/>	<input type="text"/>



કોયડો :

	<input type="radio"/>	ફોંક	<input type="radio"/>
	<input type="radio"/>	બ્રશ	<input type="radio"/>
	<input type="radio"/>	ચક્ર	<input type="radio"/>
	<input type="radio"/>	છત્રી	<input type="radio"/>
	<input type="radio"/>	ગ્રાજવું	<input type="radio"/>



વગખંડની રમત :





કોયડો :



લખો :

	દ	ડો				
		ત	ર			સા
						
				બ	ર	
						
			ત	ક		
						ગ



અવલોકન :



ચર્ચા :



વાંચો :



ચર્ચા :

આ રાજુનો પરિવાર છે. રાજુના ઘરમાં તેનાં દાદા-દાદી રહે છે. રાજુને નાની બહેન છે. તેનું નામ આશા છે. આશા પાસે ઢીંગલી છે. રાજુ પાસે લાલ મોટર છે. રાજુના પપ્પા નોકરી કરે છે. તેની મમ્મી ઓફિસે જાય છે.



લખો :

મારું નામ  છે. મારા ઘરમાં અમે  માણસ રહીએ છીએ. મારી પાસે  નું રમકડું છે. મારા રમકડાનો રંગ  છે.



વાંચો :



લખો :

ઉનાળાની રજાઓમાં અમે સાપુતારા ગયાં હતાં. મારાં દાદા-દાદી પણ અમારી સાથે હતાં. ફોઈ સરસ મજાની સુખડી લાવ્યાં હતાં. કાકી રમવા માટે રમકડાં લાવ્યાં હતાં. નાની બહેનને સૌએ ખૂબ રમાડી. કાકાએ અમને જુદાં જુદાં પક્ષીઓ બતાવ્યાં. તેમણે અમને ખૂબ હસાવ્યાં. અમને હસતાં જોઈ મમ્મી-પપ્પા પણ ખૂબ રાજી થયાં.

કહો કોણ-કોણ ?

●		●	
●		●	
●		●	
●		●	



વાર્તા :

ભારત દેશમાંથી ગોરાઓને ભગાડવા સત્યાગ્રહો શરૂ થયા. ઠેર ઠેર સરઘસો નીકળવા લાગ્યાં. ગોરાઓને કહી દેવામાં આવ્યું, 'ભારત છોડો.' સરકારી ઈમારતો પરથી ગોરાઓના ઝંડા ઊતરવા લાગ્યા. ભારતનો રાષ્ટ્રધ્વજ ફરકાવવાની હોડ લાગી. જેમ કીડિયારું ઉભરાય તેમ

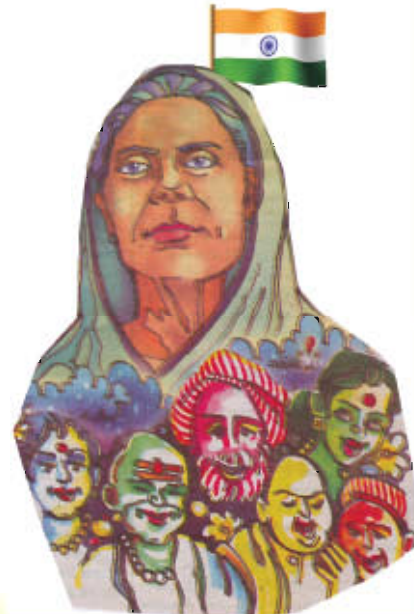

માણસો ચાલ્યાં આવતાં હતાં. ગણ્યાં ગણાય નહિ એટલાં માણસો, નાનાં-મોટાં, સ્ત્રી-પુરુષ, હિન્દુ-મુસલમાન, શીખ-ઈસાઈ ! બસ માણસો જ માણસો. કોઈ નાતજાત નહિ, કોઈ ભેદભાવ નહિ. બધાં જ ભારતવાસી, બધાંનો એક જ અવાજ : ‘ગોરાઓ ! ચાલ્યા જાવ ! ભારત છોડી ભાગી જાઓ !’

લશ્કર ગોઠવી દેવામાં આવ્યું. લશ્કરને આદેશ અપાયો. બંધ કરી દો તેમનો અવાજ.

બંદૂકો તકાઈ, હુકમ થયો, ‘જ્યાં છો ત્યાં જ થોભી જાવ !’

અરે ! કોઈ સાંભળતું જ નથી. બધાં આગળ ચાલ્યાં આવે છે ! એકસાથે અવાજ આવે છે, ‘ઝંડા ઊંચા રહે હમારા...’

‘કોણ છે આ સરઘસનો સરદાર ?’ ગોરા અમલદારે તપાસ કરી.

ત્યાં એક ઘરડી મહિલા આગળ આવી. સફેદ જાડી ખાદીનાં વસ્ત્રોમાં તે ઊભી હતી. તેના એક હાથમાં શંખ હતો, બીજા હાથમાં રાષ્ટ્રધ્વજ.

ગોરો કપ્તાન નવાઈ પામ્યો. પૂછ્યું, ‘ઓ ડોસી ! મરવાની થઈ છે ? બધાંને લઈને પાછી જા !’

ઘરડી ડોસી કહે, ‘આ અમારો વાવટો ફરકાવીશું’. એમ કહી તેણે જોરથી શંખ ફૂંક્યો અને સાથીઓને આદેશ આપ્યો, ‘આગળ વધો, વીર જવાનો ! આગળ વધો, વીર નારીઓ !’

બંદૂકો ધણધણી ઊઠી.

‘આગળ વધો, ભારત માતાકી જય !’

આઝાદીના અમર નારા સાથે એ માજી શહીદ થયાં. નામ એમનું હાજરા. તેમણે સરઘસની આગેવાની લીધી હતી. તેમણે દેશની આજીવન સેવા કરી હતી.



**રંગ પૂરો :**



વાંચો :



લખો :

(૧) મારા દાદા સરસ વાર્તા કહે છે.

મારા દાદા છાપું વાંચે છે.

(૨) મારાં દાદી

(૩) મારી મમ્મી

(૪) મારા પપ્પા

(૫) મારો ભાઈ

(૬) મારી બહેન



વર્ગખંડની રમત :







કોયડો :



લાંબી ડોક પણ નથી ઊંટ  
દીપડો નથી તોય ટપકાં ખૂબ,  
મને જોઈને થશો તાજુબ  
પ્રાણીઓમાં હું ઊંચું ખૂબ.

થાંભલા જેવા પગ મારા  
સૂપડા જેવા કાન,  
ધમધમ કરતો ચાલતો હું  
મારો કાળો વાન.

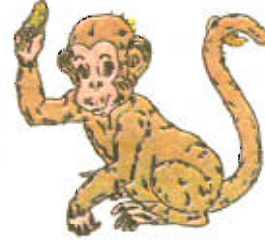

મારે માથે કેશવાળી  
ચહેરા પર છે મૂછ-દાઢી,  
જંગલનો રાજા કહેવાઉં.  
પશુ-પંખીને મારી ખાઉં.

ઝાડ છાપરે કૂદાકૂદ  
કર્યા કરું હું હૂપાહૂપ  
દાંતિયા કાઠી કરું ચૂપ  
માણસ જેવું મારું રૂપ.



કૂણું કૂણું ઘાસ ચરું  
લાંબા કાન ઊંચા કરું,  
દૂરથી જુઓ તો ઢગલો રૂ  
બધાં કહે હું બહુ ડરું.



વાંચો :



ચર્ચા :

આપણી આસપાસ પશુ-પંખી જોવા મળે છે. બધાંના રંગ જુદા-જુદા હોય છે. પોપટ લીલો. કાગડો કાળો. ગાય સફેદ હોય, લાલ અને કાળી પણ હોય. ભેંસ કાળા જ રંગની હોય. કેટલાંક પશુ શિંગડાંવાળાં હોય. કેટલાંકને શિંગડાં ન હોય. બકરી-કૂતરાને શિંગડાં નથી. બળદને શિંગડાં હોય છે. આવાં પશુ-પંખી મને ગમે છે.



પ્રવૃત્તિ :

A large empty rectangular box with a pink border, intended for writing the student's response to the activity.

### 3. આડું-અવળું



ગીત :



ચર્ચા :

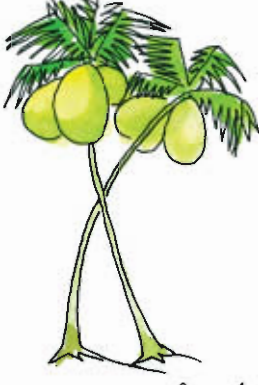

અલ્લડ એવો અલેલ ટપ્પુ  
ફરતો ઘરમાં અક્કડ



રંગો-કાગળ લઈને બંદા  
ચીતરે બધું ફક્કડ

નાની નાની નાળિયેરી  
ને મોટાં એનાં ફળ

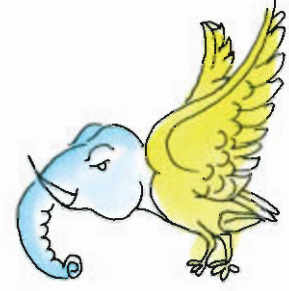

એમાં તો એ ભરવા મથે  
મીઠું મીઠું જળ

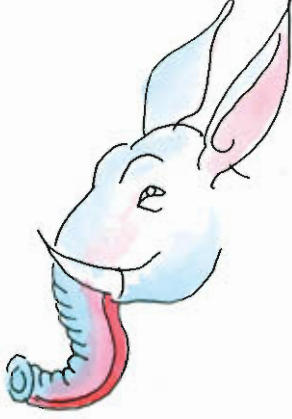

મોટા મોટા મોર દોરે  
નાની નાની ઢેલ

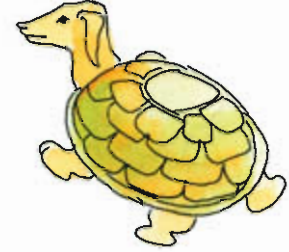

મોટા મોટા કાનવાળું  
સસલું કરતું ખેલ

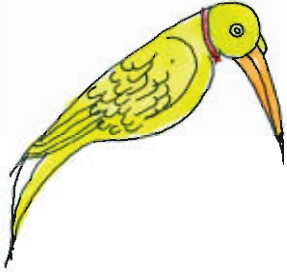

સસલાના પૂંછડામાં  
પીંછાં દોરે એ ભૂલક્કડ



બહેનની પેટી લઈને  
ચીતરે બધું ફક્કડ

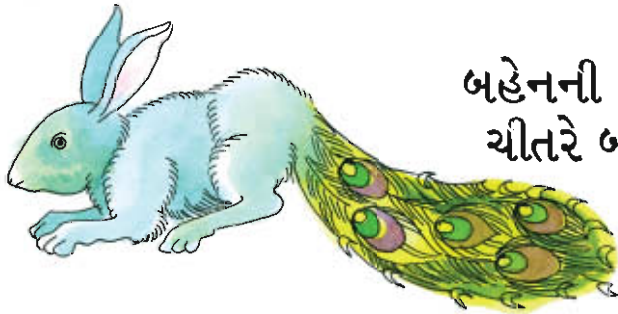



રંગ પૂરો :



અવલોકન :



લખો :



ભૂંડ ગાય





રંગ પૂરો :



વાંચો :

ચડી

શક્તિ

ટપ્પુ

ધબ્બ

ભાગ્ય

મચ્છર

નકકર

ચટ્ટ

સત્ર

ઈસ્ત્રી

સજ્જન

મમ્મી

પંક્તિ

પથ્થર

મુન્ની



લખો :



વાંચો :



લખો :

ટપ્પુએ ચિત્ર દોર્યું.	સૂત્ર	
અમે ચિત્રો દોર્યાં.		
મેં ચિત્ર દોર્યું.	વિગ્ર	
શિલ્પાએ શાક સમાર્યું.		
	ભટ્ટ	
પપ્પાએ કપડાં સાફ કર્યાં.		
	ગદ્ય	
ગાયત્રીએ વર્ગમાં સફાઈ કરી.		
	ઉત્તર	
નિસર્ગ રમવા ગયો.		



વાંચો :



લખો :

- તર્ક \_\_\_\_\_
- પત્ની \_\_\_\_\_
- રસ્યું \_\_\_\_\_

- વચ્ચે \_\_\_\_\_
- અકકડ \_\_\_\_\_
- રસ્તો \_\_\_\_\_



અભિનય :



વર્ગીકરણ :

બોરડી

જાંબુ

જાંબુડો

કેરી

બોર

આંબો



અવલોકન :



લખો :



બુઝારું

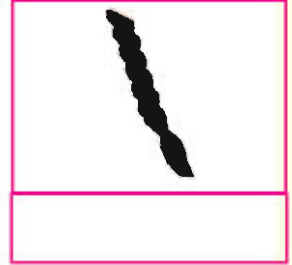

માટલું



વાર્તા :







વાંચો :



વિચારો અને કહો :

- ગંદું પાણી પીએ તો...
- ખોરાક ખુલ્લો રાખીએ તો...
- હાથ ધોયા વિના જમીએ તો...
- દાંત સાફ ન રાખીએ તો...
- હાથ-પગના નખ વધારીએ તો...
- પોતાનાં કપડાંથી એંઠા હાથ લૂછીએ તો...



વાંચો :



વિચારો અને કહો :

બજારમાંથી શાકભાજી આવી છે... રસોઈ કરવા માટે...  
શાકભાજી ભેગી કરીશું...  
તેને ધોઈને સાફ કરીશું...

ઘરની સફાઈ કરવી છે. આ માટે...

મેળામાં ફરવા જવા માટે...



પ્રવૃત્તિ :



મેદાનની રમત :

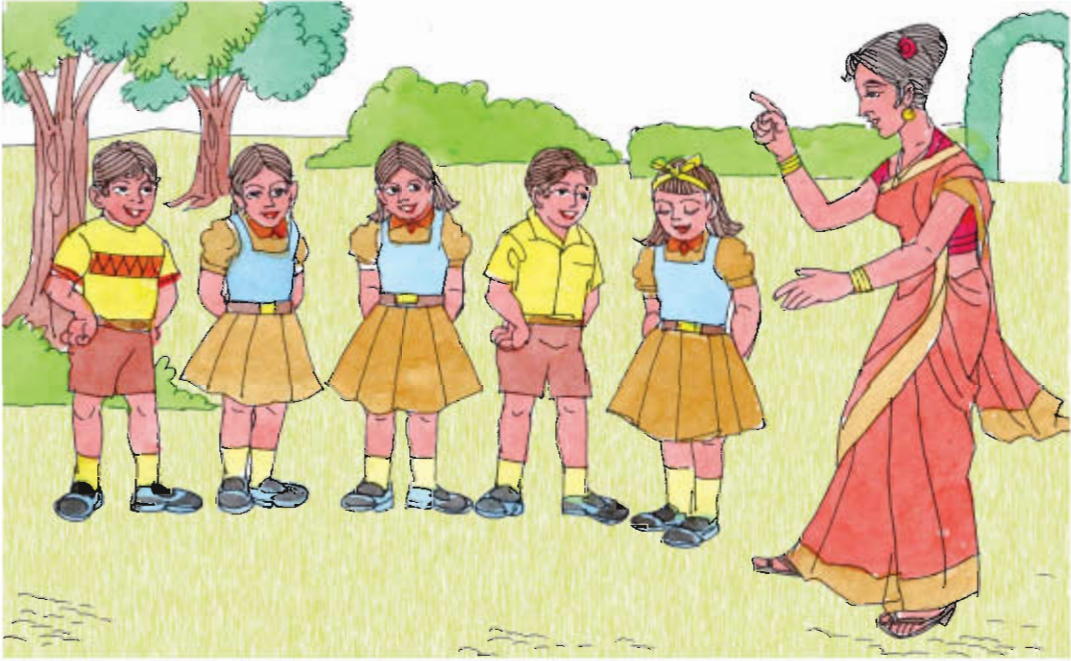



### વાંચો :



- મધમાખી ખૂબ ઝડપે ઊડે છે.
- મધમાખીને છ પગ અને ચાર પાંખો હોય છે.
- મધમાખી ઘણાં ફૂલ ઉપરથી મધ લઈને મધપૂડામાં મૂકે છે.
- મધમાખી સંકેત કરીને બીજી મધમાખીને ફૂલોની દિશા બતાવે છે.
- મધપૂડામાં એક રાણી મધમાખી હોય છે, તે ઈંડાં મૂકે છે.
- મધમાખીના ડંખ ઝેરી હોય છે.
- મધ દવામાં ઉપયોગી છે.



### રંગ પૂરો :

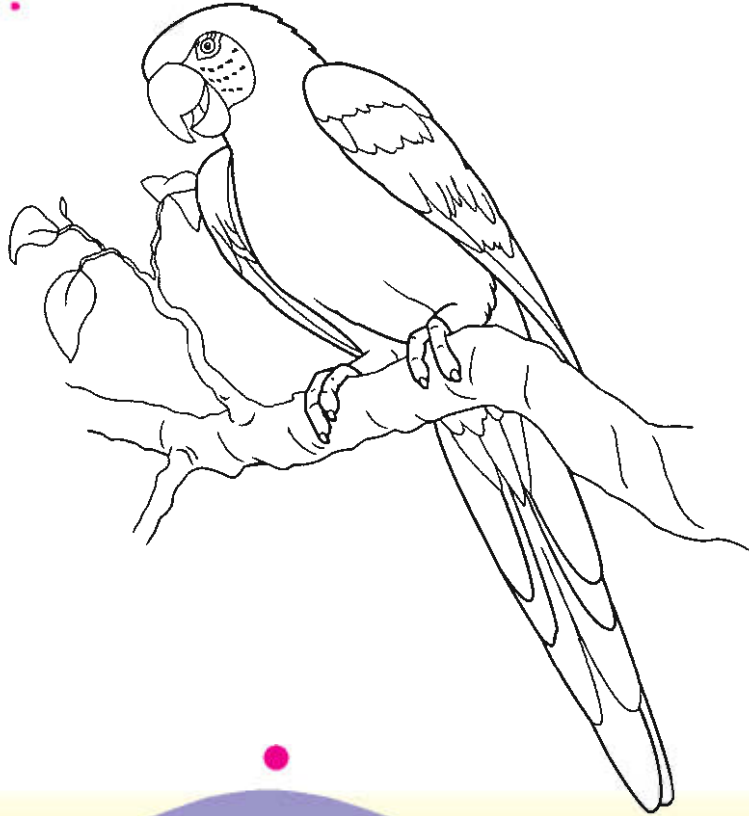

## ૪. જમણવાર



વાંચો :

આજે જમણવાર હતો.

ગાયે જમણવારનું આયોજન કર્યું હતું. બધાં મિત્રોને તેણે ખીર ખાવા તેડાવ્યા. જમણવારના દિવસે માંડવો બંધાવ્યો. સૌથી પહેલાં આવી ચકલી. ગાયના શિંગડા પર બેસી તેણે ‘ચીં ચીં’ કર્યું. ગાય બોલી, “આવ આવ ચકલી, વહાલની ઢગલી.” બનીઠનીને બિલાડી આવી.

ગાય બોલી, “આવ આવ બિલાડી, બેન મારી લાડલી.” ત્યાં તો ધમધમ કરતો હાથી આવ્યો. ગાયે કહ્યું, “આવ આવ હાથી, મારો વહાલો સાથી.” લાંબા ડગલે ઊંટ આવ્યું. ગાય હસીને બોલી, “આવ ભાઈ ઊંટ, વહાલ તને લખલૂટ.” લાંબી ડોકે બગલો આવ્યો. દોડાદોડ કરતો કૂતરો આવ્યો. સૌથી છેલ્લે આવ્યા કાગડો ને પોપટ. ગાય કહે, “આવી ગયા છે કાગડો પોપટ, બેસો પંગતમાં ઝટપટ.”

બધાં ફટાફટ પંગતમાં ગોઠવાયાં. ગાય રસોડે ખીર લેવા ગઈ. ભેંસ બધાં આગળ જમવાનાં વાસણો ગોઠવવા લાગી. ભેંસે તો હાથી આગળ મૂકી થાળી અને ઊંટ આગળ વાટકી ! ચકલીને આખું તપેલું અને કૂતરાને આપી મોટી ડોલ ! પોપટ સામે મૂક્યો કુંજો અને બગલા સામે મૂકી થાળી !

એટલામાં તો રસોડેથી ગાય આવી. મિત્રો આગળ મૂકેલાં વાસણ જોઈ ગાય તો ચમકી. “અરે આ બગલો થાળીમાં શી રીતે જમશે ? ઊંટભાઈનું મોં વાટકીમાં શી રીતે જશે ?” ગાય મોટેથી હસવા લાગી, “ઓ બેન ભેંસ, તેં આ શું કર્યું ?” ત્યાર પછી ભેંસે ગાયના કહેવા મુજબ બધાં વાસણ ગોઠવ્યાં.



લખો :

જમવામાં કોણ કોણ ?

--	--	--	--	--



વાંચો :

ચકલી

બિલાડી

હાથી

ઊંટ



લખો :

વહાલની ઢગલી



અવલોકન :



ચર્ચા :

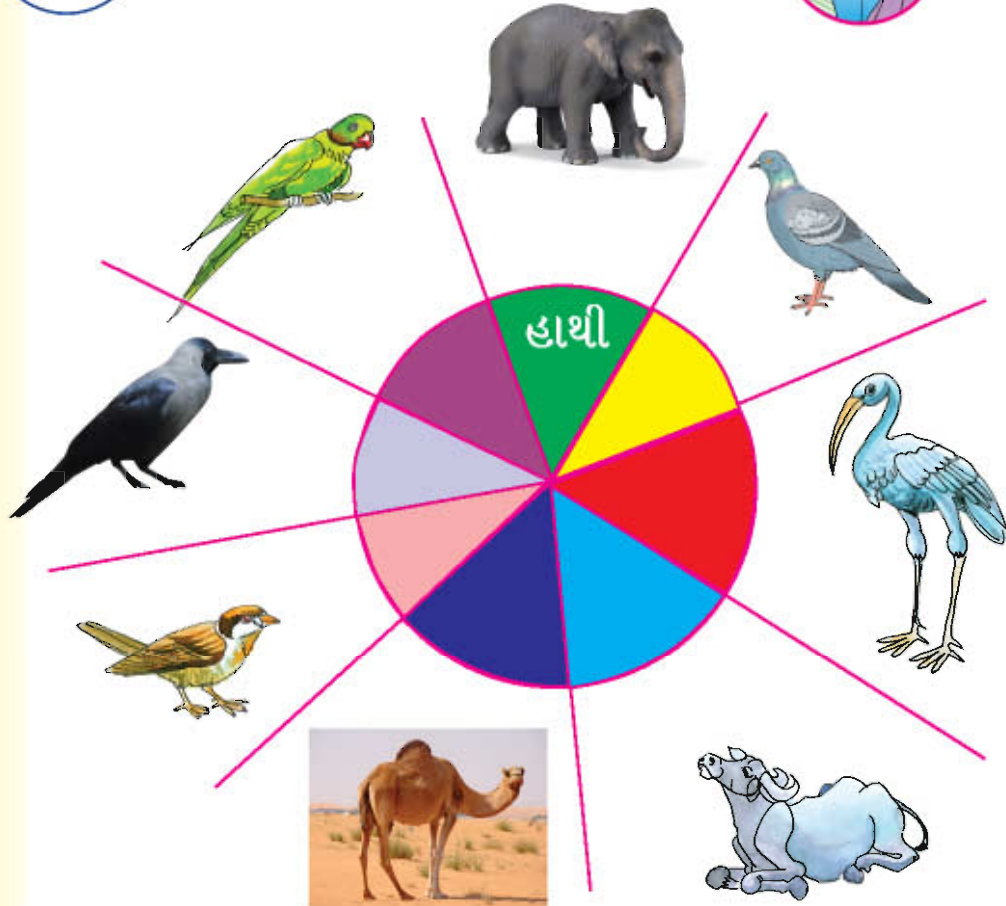



લખો :



વાંચો :

હાથી	હાથી સૂંઢ વડે ખાય છે.
પોપટ	



લખો :

સોમવાર	બુધવાર	શુક્રવાર	રવિવાર



વાંચો :



વિચારો અને કહો :

## ભેંસે ભણાવ્યું ગામ !



નાનું ગામ. એમાં એક છોકરો. એનું નામ કાબો. કાબો હોશિયાર.

આખા ગામમાં કાબો એકલો જ ભણેલો. એને વાંચતા-લખતાં આવડે.

કાબો ખેતીકામ કરે. ભેંસો ચારે.

કાબો ચોકની પેટી લાવ્યો. ભેંસ પર ચોકથી ક...ખ...ગ... લખે. કાળી ભેંસ. તેના ઉપર લાલ, પીળા, વાદળી, ધોળા અક્ષરો દેખાય.

ભેંસ ગામમાં નીકળે. સૌ ભેંસને જુએ, આ ભેંસે શો શણગાર કર્યો ? કાબો બધાંને બતાવે, આ 'ગ' છે, આ 'મ' છે, આ 'જ' છે. બધાં જોઈ રહે. એમ રોજ રોજ અક્ષર બદલાવે, ક્યારેક 'ભણ', 'ગણ', 'ઘર'... એવું લખે. બધા રોજ જુએ. અક્ષરને સૌ ઓળખવા લાગ્યાં. 'ક', 'ખ', 'ગ', 'ઘ' બોલવા લાગ્યાં.

બધાં પછી તો શબ્દોય વાંચે. બધાં જ બધું વાંચે.

કાબે અંકો લખ્યા... કાબો બોલે, 'ચાર'... આપણા પગ 'બે' ભેંસના પગ 'ચાર', વાહ... 'ચાર' કેમ લખાય ? 'બે' કેમ થાય... બધાંને અંકો ઓળખતાં આવડી ગયું.

રોજ ભેંસ નીકળે, તેના પર નવું નવું લખ્યું હોય, બધાં વાંચે. કાબાએ ભેંસ પર નાની નાની વાર્તાઓ લખી. બધાં ભેંસને ઊભી રાખવા લાગ્યાં.

ભેંસ પર કાબે ગણિતના દાખલા પણ લખ્યા. જેને આવડે તેને કાબો ચોક આપે. કાબો ભેંસને ઊભી રાખે. સરવાળો હોય, બાદબાકી હોય, ગુણાકાર કે ભાગાકાર પણ હોય. બધાને મજા પડતી હતી. થોડું થોડું કરતાં બધાંને ઘણું બધું આવડવા લાગ્યું.

પછી તો બધાં છાપું વાંચે, ચોપડી વાંચે, ટપાલ લખે, ગામ આખું ભણવા માંડ્યું. નિશાળ ખોલી, છોકરાં ભણવા માંડ્યાં.



વાંચો :



લખો :

● વૈભવ અને કૈલાસ રમવા ગયાં.	વૈભવ	કૈલાસ
● વૈશાલી અને મૈત્રી સાઈકલ પર બેઠાં છે.		
● ચૈત્ર મહિનામાં લગ્ન છે.		
● આજે દક્ષાના ઘરે યજ્ઞ છે.		
● કાવ્યાને વિજ્ઞાન ગમે છે.		

ઐ ઙ ઞ

<input type="radio"/> વૈભવ	<input type="radio"/> શૈશવ	<input type="radio"/> ચૈત્ર
<input type="radio"/> મૈત્રી	<input type="radio"/> કૈલાસ	<input type="radio"/> વિજ્ઞાન
<input type="radio"/> સુજ્ઞા	<input type="radio"/> પ્રજ્ઞા	<input type="radio"/> યજ્ઞ



કોયડો :

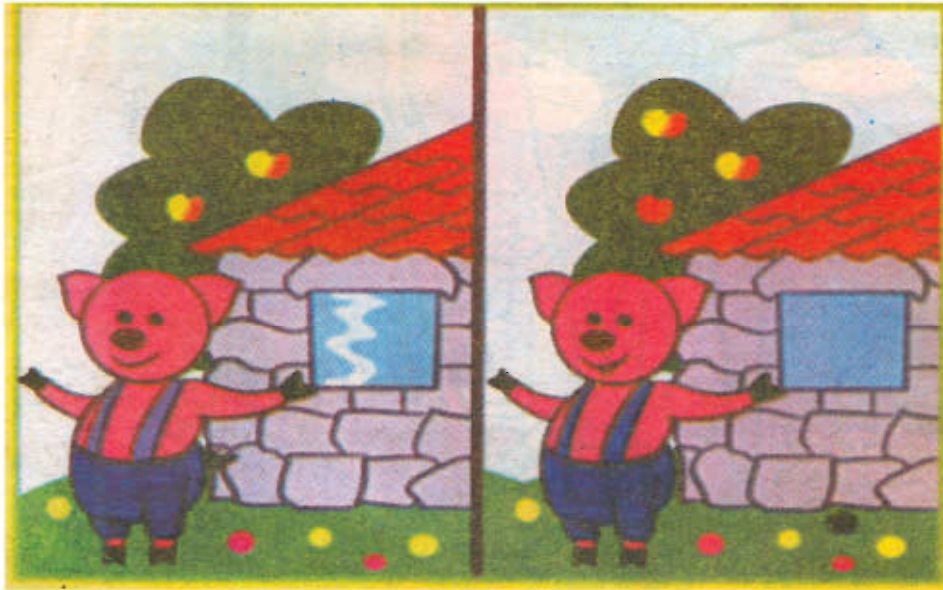





વાંચો :



કોયડો :

વભવૈ	<input type="radio"/>	ચૈત્ર	<input checked="" type="radio"/>
નજા	<input type="radio"/>	કૈલાસ	<input type="radio"/>
ત્રચૈ	<input checked="" type="radio"/>	પ્રજા	<input checked="" type="radio"/>
શક્ષેજિ	<input type="radio"/>	વિજ્ઞાન	<input checked="" type="radio"/>
સલાકૈ	<input type="radio"/>	વૈભવ	<input checked="" type="radio"/>
જ્ઞય	<input type="radio"/>	જિજ્ઞેશ	<input checked="" type="radio"/>
જ્ઞાપ્ર	<input type="radio"/>	જ્ઞાન	<input checked="" type="radio"/>
વશશૈ	<input type="radio"/>	યજ્ઞ	<input checked="" type="radio"/>
નજ્ઞાવિ	<input type="radio"/>	શૈશવ	<input checked="" type="radio"/>

રાજુને તેની માસીના ઘરે પહોંચાડો.



કોયડો :





વાંચો :



લખો :

કેરી	કેન્ડી	કેન્ડી	ચોકલેટ	દ્રાક્ષ	ફૂલ	દાડમ
દ્રાક્ષ	કેરી	દાડમ	કેન્ડી	સફરજન	કેરી	કેન્ડી
ચોકલેટ	કેન્ડી	દ્રાક્ષ	કેરી	કેન્ડી	કેન્ડી	કેન્ડી
સફરજન	ચોકલેટ	ફૂલ	કેન્ડી	ફૂલ	ચોકલેટ	ફૂલ
દ્રાક્ષ	દાડમ	સફરજન	દાડમ	કેરી	ફૂલ	સફરજન
કેરી	કેન્ડી	કેરી	કેન્ડી	ફૂલ	કેન્ડી	દ્રાક્ષ
કેન્ડી	સફરજન	સફરજન	સફરજન	કેન્ડી	ચોકલેટ	કેન્ડી
કેન્ડી	સફરજન	દ્રાક્ષ	કેરી	ચોકલેટ	દાડમ	દાડમ

ચોકલેટ	૯	કેરી	
દ્રાક્ષ		ફૂલ	
દાડમ		સફરજન	
	કેન્ડી		



અવલોકન :



લખો :



કોયલ





રંગ પૂરો :

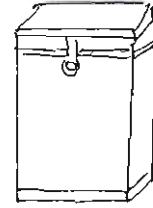
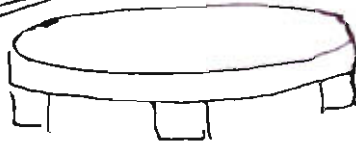
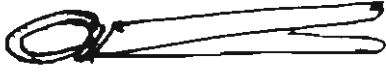
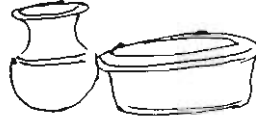
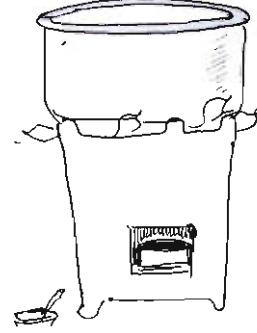

વિચારો અને કહો :

તમને શું ભાવે ?	મિત્રને શું ભાવે ?

## ૫. મજ પડે



વાંચો :

ગામની એક શેરી. શેરીમાં ઘણાં ઘર. જુદાં જુદાં કુટુંબો એક શેરીમાં રહે. સુખેદુઃખે એકબીજાને મદદ કરે પણ શેરીનું કોઈ ધ્યાન ન રાખે.

બાળકો શેરીમાં ગંદવાડ કરે. સહુ પોતાના ઘરનો કચરો શેરીમાં નાખે. શેરીમાં કચરો જામે. જ્યાં-ત્યાં પાણી ઢોળવાથી કાદવ થાય. ગંદવાડ વધી જાય. માખીઓ બણબણવા લાગે. મચ્છરો ગણગણવા લાગે.

શેરીનાં ઘણાં બાળકો શાળામાં ભણે. વિનુ અને ચંદુ, ભાણો અને નાનભા, રાજુ અને રતન. નિશાળમાં સહુ સફાઈ કરે, નિશાળને ચોખ્ખીચણાક રાખે. રોજ રોજ નિશાળ ચોખ્ખી જુએ અને શેરી ગંદી જુએ.

એક દિવસ વિનુને થયું. ચાલોને આપણે શેરી સાફ કરીએ. આપણી શેરી ગંદી હોય તે કેમ ગમે? વિનુએ ચંદુને વાત કરી. ભાણો અને નાનભા આવ્યા. રાજુ અને રતન પણ આવ્યાં.

કોઈ સૂંડલો લાવ્યું. કોઈ તગારું લાવ્યું. કોઈ પાવડો લઈ આવ્યું. કોઈ સાવરણો લાવ્યું. કોઈ સાવરણી લાવ્યું.

બધાંએ ભેગાં મળીને શેરીમાંથી ગંદકી દૂર કરી. કચરાના ઢગલા કર્યા. પાવડેથી કચરો તગારા-સૂંડલામાં ભર્યો. કચરો ઉપાડીને ગામ બહાર લઈ ગયાં. ખાતરના ખાડાઓમાં કચરો નાખી આવ્યાં. પછી સાવરણાથી વાળીને શેરીને ચોખ્ખીચણાક કરી.

રાજુ અને રતન પાણી ભરી આવ્યાં. આખી શેરીમાં પાણી છાંટ્યું. બધી ધૂળ બેસી ગઈ.

બધાં મોટાં ખેતરેથી ઘેર આવ્યાં. જોયું તો શેરી જાણે બદલાઈ ગઈ હતી ! સહુ કહે, ‘અરે, આવું તો અમને સૂઝ્યું જ નહિ ! છોકરાંએ ભારે રંગ રાખ્યો !’



લખો :

પુષ્કળ	રહ્યા		



વાંચો :



લખો :

શકામ્ર	પ્રકાશ	ખોપં	
લંપગ		શીરખુ	
લેજબી		ત્રીછ	
ડીલાબિ		ડીપચો	
પેતલી		ઓકુંશી	



કોયડો :

ગીતા છે ગીત ગાય

પંખી છે પીએ પાણી

મેરી પત્ર છે લખે

અબ્દુલ ખાય ખજૂર છે



વાંચો :



લખો :

કલ્પેશ વાંચે છે. કમલ વાંચે છે.

કલ્પેશ અને કમલ વાંચે છે.

સીમા કપડાં ધુએ છે. મીના કપડાં ધુએ છે.

માસી વઘાર કરે છે. માસી રસોઈ બનાવે છે.

મામી કાકડી ખાય છે. મામી ચીકુ ખાય છે.

હરણ દોડે છે. શિયાળ ભાગે છે.



કોયડો :



લખો :

પ્રિયા ભાગ્યા.

મનીષ દોડી.

નેહા પડ્યો.

કૂતરો ભાગી.

પ્રિયા ભાગી.

મીતા અને નીતા રમી.

અજય અને અમિત બજારમાં ગયો.

મીતા અને નીતા રમ્યાં.

ચકલી અને પોપટ ઊડી



લખો :

- બ  ર ફી
- ગા  વું
- મડો
- રાક
- સ  લું

- બ  રી
- ક  ડું
- દા  જી
- કા  ડો
- ટે  લ



લખો :

- શોધ્યું
- માર્યું
- કર્યું
- માગ્યું
- ભાગ્યું
- આપ્યું

- દોડ્યું
- દોર્યું
- સાંભળ્યું
- હસ્યું
- રમ્યું
- ચાલ્યું





રંગ પૂરો :

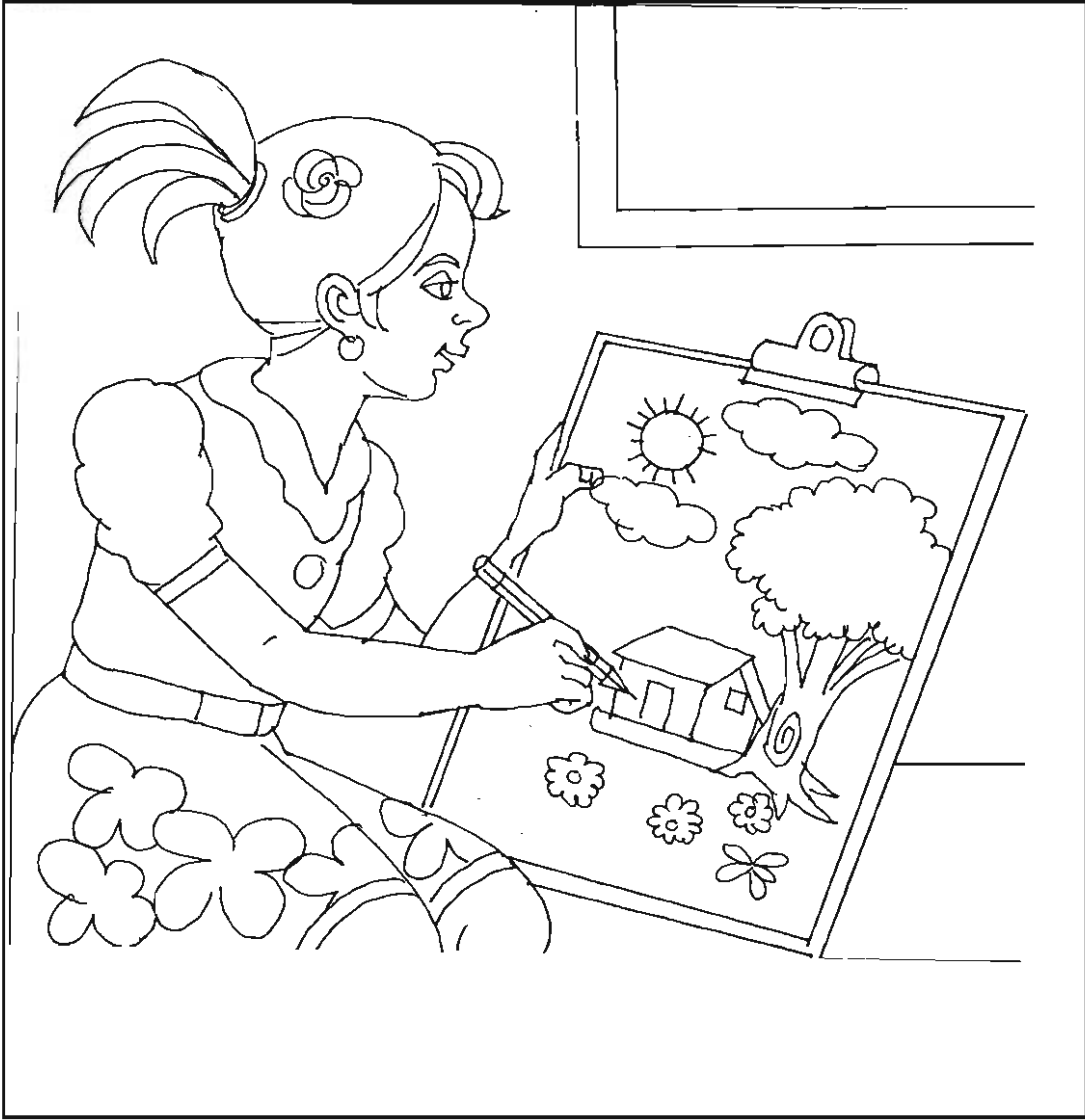

વાંચો :

રીનાએ ચિત્ર દોર્યું. ચિત્રમાં નાનું ઘર દોર્યું હતું. ઘરની બાજુમાં ઝાડ હતું. ઝાડ નીચે સફેદ ફૂલ હતાં. આકાશમાં વાદળાં હતાં. વાદળાંની વચ્ચે સૂરજદાદા હતા.



લખો :

Blank writing lines for the 'લખો' (Write) section.



કોયડો :

ફોઈ	રોટલા	પોપટ	લાડવા	મોર	રેવડી
મામા	હાથી	કાકા	બહેન	જલેબી	પપ્પા
ઢેલ	ચકલી	ભેંસ	હંસ	બરફી	ઘોડો
હાથ	કાકી	ઊંટ	ગેંડો	ભાઈ	પેંડા



લખો :

પ્રાણીનાં નામ	પક્ષીનાં નામ	ખાવાની વસ્તુઓ	પરિવારના સભ્યો

## ૬. પંખી ઊડે ફરર...



અવલોકન :



ચર્ચા :



વાંચો :

ગોપાલભાઈ રેલગાડી ચલાવે. રેલગાડી કાળી હતી. કાળું એન્જિન તેમને ગમતું નહોતું. ગોપાલભાઈ બજારમાં ગયા. બજારમાંથી તેમણે લીલો રંગ લીધો. ગોપાલભાઈએ એન્જિનને રંગીને લીલું બનાવી દીધું.



વિચારો અને કહો :

કાળા રંગનું શું શું હોય છે ?

લીલા રંગનું શું શું હોય છે ?

લાલ રંગનું શું શું હોય છે ?

વાદળી રંગનું શું શું હોય છે ?



વાંચો :

પંખીઓ આકાશમાંથી ફરર કરતાં નીચે આવ્યાં અને આ લીલા એન્જિન પર બેસી ગયાં. ગોપાલભાઈ કહે, 'તમે એન્જિન પર કેમ બેસી ગયાં?' એક કબૂતર કહે, 'આ તો જંગલ જેવું લીલુંછમ છે. અમને તો મજા પડે છે. અમે અહીં જ બેસવાનાં છીએ. અહીં જ રહેવાનાં છીએ. અમે આ લીલાછમ એન્જિન ઉપર માળા બાંધીશું.'



વિચારો અને કહો :

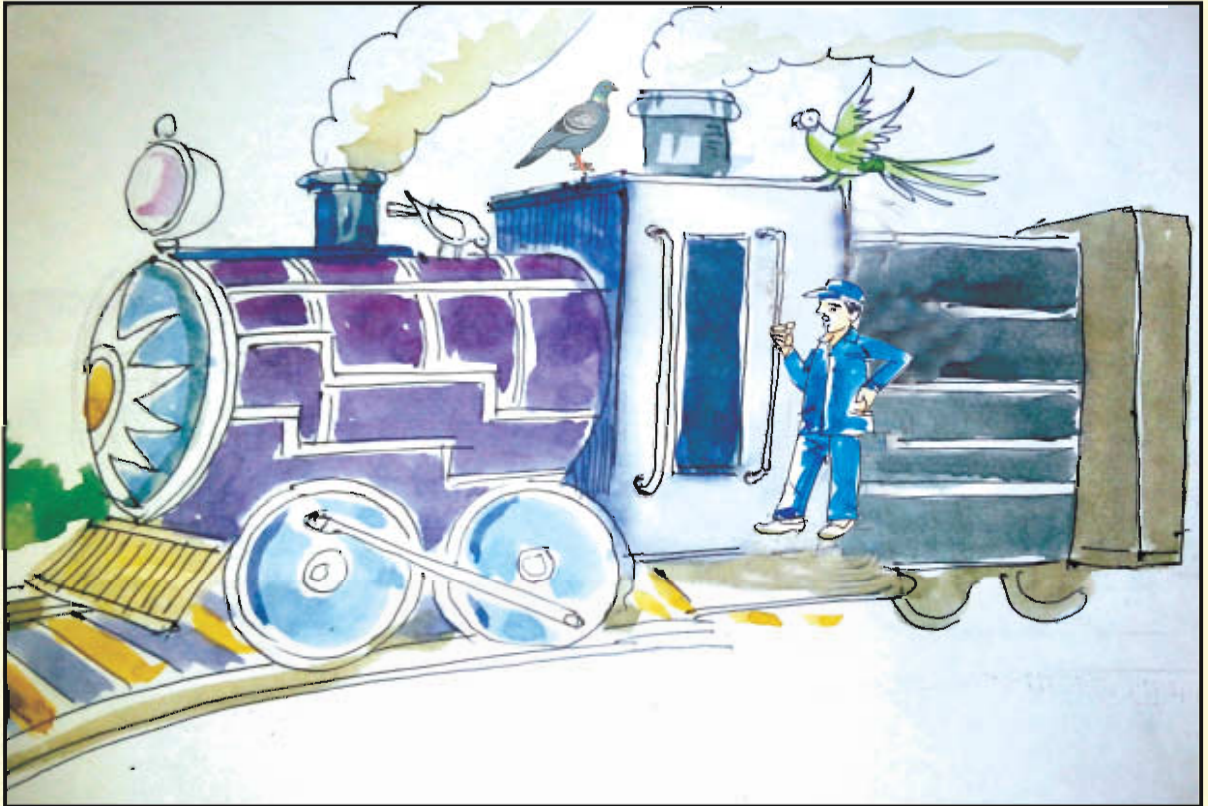



વાંચો :

ગોપાલભાઈ કહે, 'હમણાં એન્જિન ચાલશે. હાલકડોલક પણ થશે. તમે ઊડી જાઓ.'  
પંખીઓ કહે, 'તેથી શું ? જંગલમાં પણ બધાં ઝાડ ડોલે જ છે ને ?'  
ગોપાલભાઈ કહે, 'એન્જિન ઝડપથી ચાલશે. પવનથી તમારા માળા પણ ઊડી જશે !'  
પંખીઓ કહે, 'તેથી શું ? જંગલમાં પણ વાવાઝોડું ફૂંકાય જ છે ને ?'  
ગોપાલભાઈ કહે, 'તમે સમજતાં કેમ નથી ? આ એન્જિનમાં તો આગ લાગશે.'  
પંખીઓ કહે, 'તેથી શું ? જંગલમાં પણ આગ તો લાગે જ છે ને !'



વિચારો અને કહો :



વાંચો :



ગોપાલભાઈ વિચારમાં પડી ગયા, 'શું કરીએ તો આ પંખીઓ ઊડી જાય ?' તેઓ વિચારતા હતા. પાસે તેમની છોકરી ઊભી હતી. તેનું નામ મમતા. મમતાએ ગોપાલભાઈને કાનમાં કંઈક કહ્યું, ગોપાલભાઈ ફરીથી બજારમાં ગયા. બજારમાંથી લાલ રંગ લીધો. આખા એન્જિનને લાલ રંગ કરી દીધો. પંખી ઊડી ગયાં ફરરર...



રંગ પૂરો :

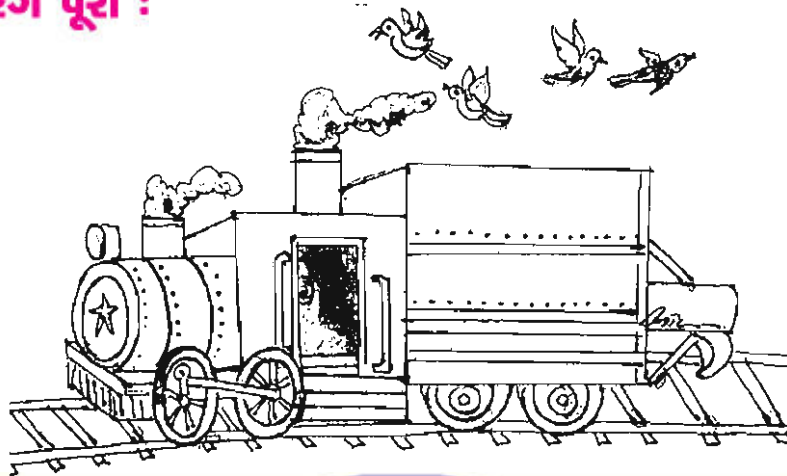



## મેદાનની રમત :

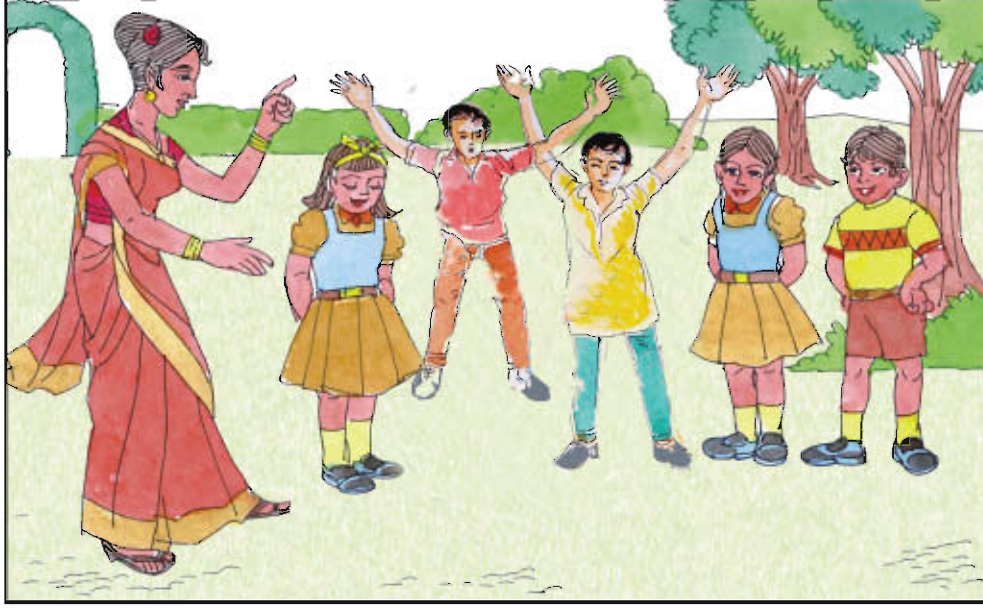

## લખો :

કયા કયા રંગના એન્જિનની વાત આવી ?

લીલો રંગ કરવાથી કોણ કોણ આવ્યું હશે ?

પંખીઓ શું શું કરતાં હશે ?

તમે પંખી હો તો શું કરો ?



કોયડો :



કાળો		
		ચીં...ચીં...
	કૂકડો	



કોયડો :

બાજ ○	ગીધ ○	ચકલી ○	કાળોકોશી ○
કાગડો 😊	મોર ○	કાબર ○	પોપટ ○
મેના ○	કબૂતર ○	શાહમૃગ ○	હંસ ○
ધુવડ ○	બગલો ○	કૂકડો ○	બતક ○





રંગ પૂરો :

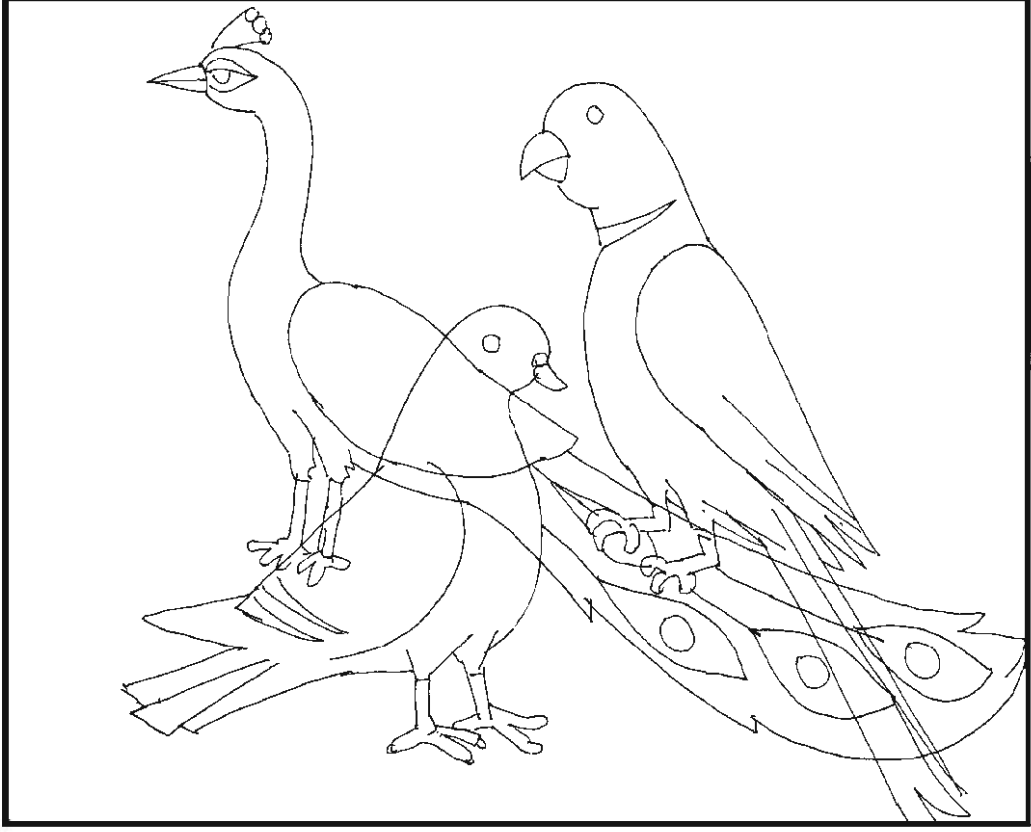

લખો :

એન્જિન

ડ્રાઈવર

પંખી

લીલો

ફરરર...

ઝાડનાં પાનનો રંગ લીલો છે.



વાંચો :



લખો :

● લાલ લાલ મીઠું મીઠું લીંબુ.

આવું તે કંઈ હોતું હશે !

● આકાશમાં ચંદ્ર સાથે તારા.

આ તે કેવું મજાનું !

● વરસાદમાં માથે ઓઢ્યું સ્વેટર.

● નદી કિનારે રમતાં નાનાં છોકરાં.

● રસ્તા પર ચાલે પૈડાં વગરની ગાડી.



કોયડો :

કૌશલ

ગૌરવ

કૌશલ અને ગૌરવ

મૌલિક

મૌલિક અને સૌમિલ

ગૌશાળા

અને

લેખિત

મૌખિક

શૌચાલય

પુસ્તકાલય



રંગ પૂરો :

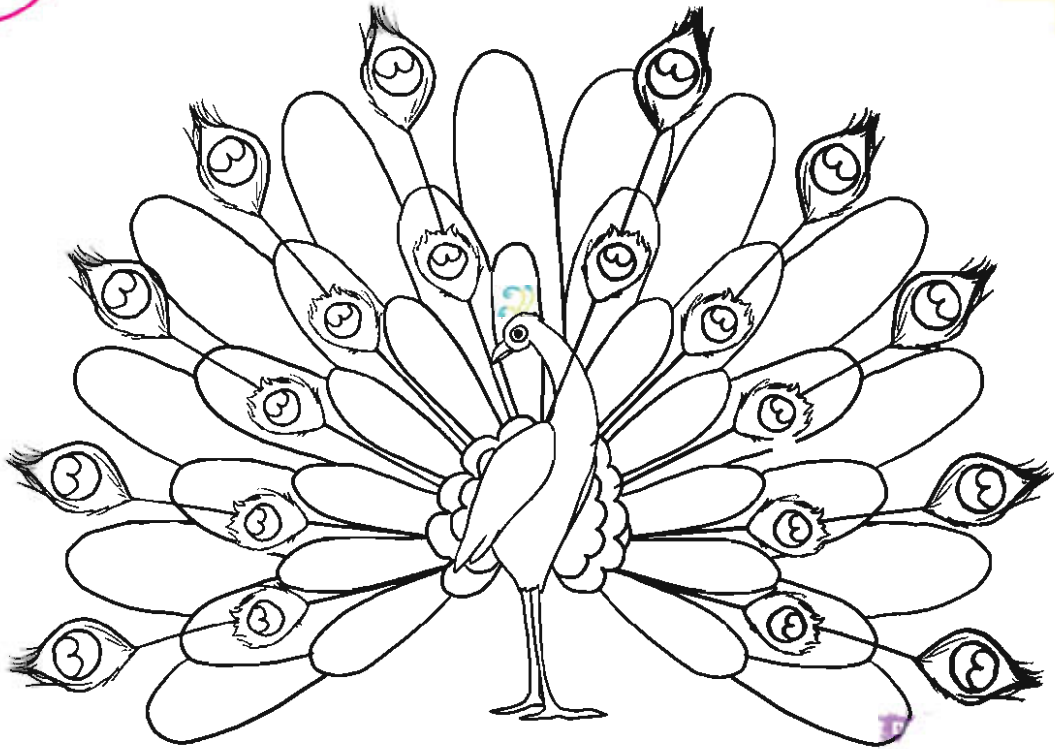

કોયડો :





ગીત :



લખો :

- પોપટનો રંગ \_\_\_\_\_ હોય છે.
- પોપટની ચાંચ \_\_\_\_\_ રંગની હોય છે.
- પોપટને \_\_\_\_\_ બહુ ભાવે છે.



લખો :

કાળો	ધોળો	જાડું		ઉપર	
દિવસ		ઊંચું		નાનું	



વિચારો અને કહો :



લખો :

- પંખીઓ આકાશમાં ઊડે.

આકાશમાં બીજું શું શું હોય ?

●		●		●	
---	--	---	--	---	--

- રસ્તા પર બસ ચાલે.

બીજાં ક્યાં વાહનો ચાલે ?

●		●		●	
---	--	---	--	---	--

- હોડી પાણીમાં ચાલે.

પાણીમાં બીજું શું શું હોય ?

●		●		●	
---	--	---	--	---	--



વિચારો અને કહો :



લખો :



- નિશાળે જવા માટે
- મામાના ઘેર જવા માટે
- મેળામાં જવા માટે
- મિત્રના ઘેર જવા માટે
- પ્રવાસમાં જવા માટે
- નદીની પેલે પાર જવા માટે

---

---

---

---

---

---

---

---

---

---



ચર્ચા :



લખો :

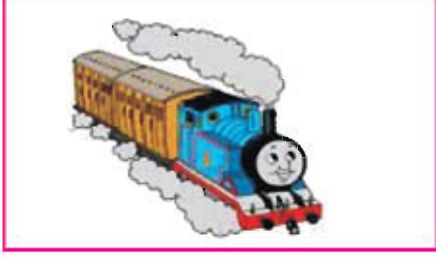

પાટા ઉપર ચાલે.



રોડ ઉપર ચાલે.



આકાશમાં ઊડે.



રસ્તા ઉપર ચાલે.

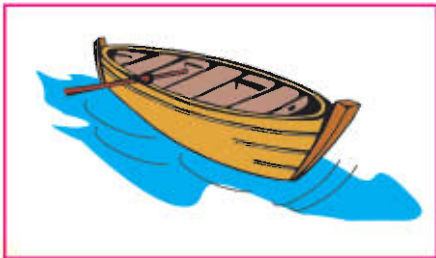

પાણી ઉપર ચાલે.



વાંચો :



ગીત :



મમ્મી મને રે, મામાને ઘેર જાવા દે.

પાટા ઉપર કેવું ?

એ જાય છુકછુક કરતું,

ગાડીમાં બેસીને મામાને ઘેર જાવા દે.

મમ્મી મને રે, મામાને....

રસ્તા ઉપર કેવું ?

એ જાય પમપમ કરતું !

મોટરમાં બેસીને મામાને ઘેર જાવા દે.

મમ્મી મને રે, મામાને....

પાણી ઉપર કેવું ?

એ જાય સરસર કરતું !

હોડીમાં બેસીને મામાને ઘેર જાવા દે.

મમ્મી મને રે, મામાને...

આકાશમાં કેવું ?

એ જાય ઘરરર કરતું

વિમાનમાં બેસીને મામાને ઘેર જાવા દે.

મમ્મી મને રે, મામાને....

## ૭. ચાલો ફરીએ...



અવલોકન :



ચર્ચા :



લખો :

ચિત્રમાં તમને શું ગમે ?

આ ચિત્ર ક્યાંનું છે ?

લપસણી પર કેટલી છોકરીઓ છે ?

આ ચિત્ર જેવું બીજે ક્યાં જોયું છે ?

બાંકડા પર કેટલાં છોકરાં બેઠાં છે ?





વાંચો :

આજે રવિવાર છે. આજે શાળામાં રજા છે. રૂપાલી અને અક્ષય બગીચામાં ગયાં. બગીચામાં લીલાંછમ વૃક્ષો પર પક્ષીઓ હતાં. છોડ ઉપર ફૂલ હતા. રૂપાલીની નજર રંગબેરંગી ફૂલો ઉપર પડી. રૂપાલીએ કહ્યું, ‘અક્ષય, આ ફૂલો ભેગાં કરીએ.’ અક્ષયે કહ્યું, ‘પણ ફૂલ ભેગાં કરવા આપણી પાસે શું છે?’ રૂપાલીએ કહ્યું, ‘આ રૂમાલ છે ને...’ આટલું બોલી રૂપાલીએ રૂમાલ કાઢ્યો.



લખો :

ઋ	ઋતુ		
૨			
ક્ષ			



વાંચો :



લખો :

રૂમાલ

આ જૈનાનો રૂમાલ છે.



### કોયડો :

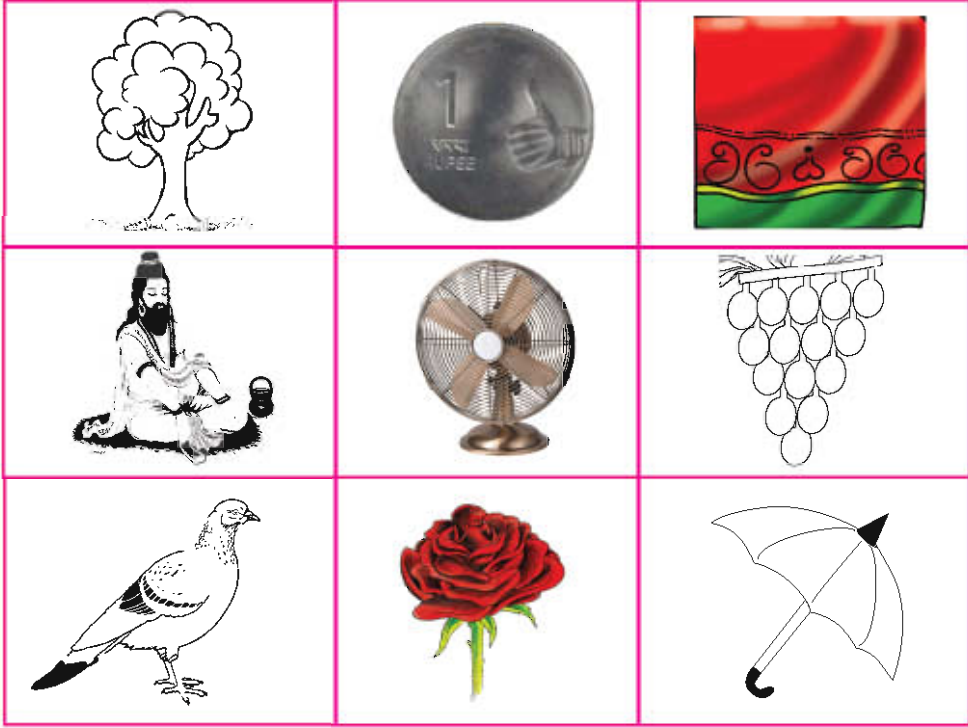

### વગખિંડની રમત :

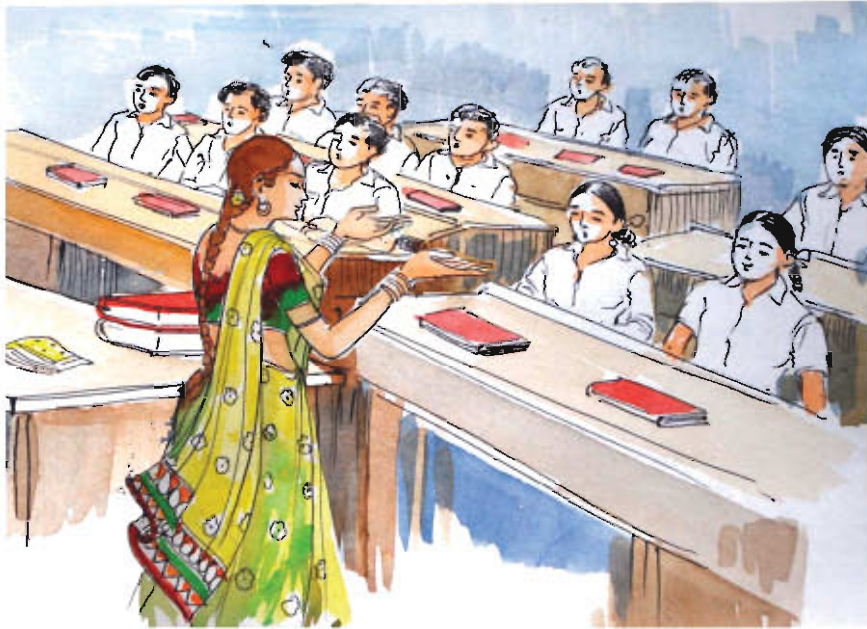



વિચારો અને કહો :

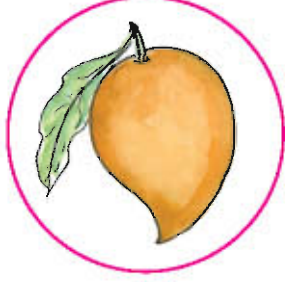

રસ

ગોટલીનો મુખવાસ

દવા



લખો :



અભિનય :



વિચારો અને કહો :

તમે ગામમાં ફરવા જાઓ છો ?

તમારા ગામમાં શું જોવા જેવું છે ?

નજીકના ગામમાં શું જોવા જેવું છે ?



વાંચો :



લખો :

શાળા

બગીચો

ઘર

બાંકડો

પાટિયું

બગીચો

મુતરડી



વાંચો :



લખો :

જૈનાને તેના મામાના ઘરે જવાનું છે. તેણે નીચે લખેલી વસ્તુઓ પોતાને માટે લીધી છે. જૈના આ વસ્તુઓનો શો ઉપયોગ કરશે તે લખો ?

કાંસકો

તે વાળ ઓળવા કાંસકાનો ઉપયોગ કરશે.

બ્રશ

કપડાં

થેલી

રૂમાલ

રમકડાં



### વિચારો અને કહો :

- તમે ક્યાં ક્યાં ફરવા ગયા નથી ?
- તમે ફરવા જાઓ તો શું શું લઈ જવું પડે ?
- ફરવા જતી વખતે શું શું ધ્યાનમાં રાખવું પડે ?



### વાંચો :



### લખો :

- સલીમ ખેતરમાં ફરવા ગયો...
- સલીમે ખેતરમાં   જોયું.
- રમેશે બગીચામાં ફરવા ગયો...
- રમેશ બગીચામાં   જોયાં.
- રતન નદીકિનારે ફરવા ગઈ...
- રતને નદીકિનારે   જોયાં.



### ચર્ચા :



### લખો :

- અબ્દુલ નદીકિનારે ફરવા ગયો.  અબ્દુલ બગીચામાં ફરવા ગયો.
- સલીમ બગીચામાં ફરવા ગયો.
- રતન ખેતરમાં ફરવા ગઈ.



## રંગ પૂરો :

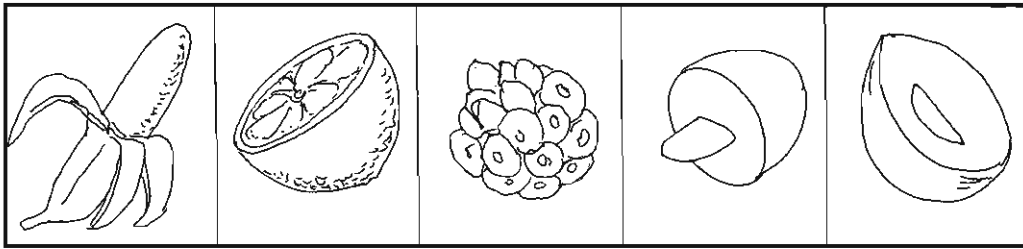
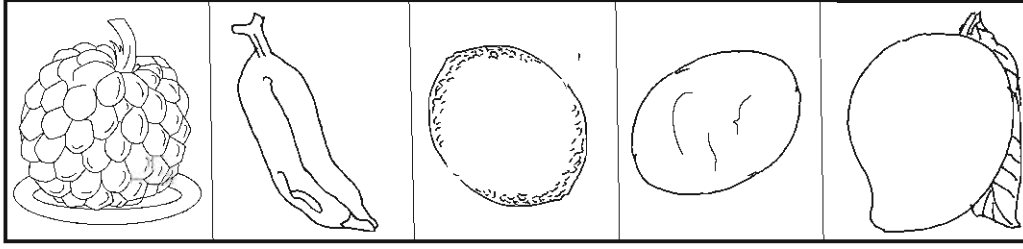

## કોયડો :

દૂધમાંથી બનું છું, નાનો ગોળમટોળ છું. મીઠો મીઠો લાગું સૌને, બોલો, હું કોણ છું ?	બેં-બેં કરું છું. બાવળ, બોરડી ખાઉં છું. બોલો, હું કોણ છું ?	ઉંદર પાછળ દોડું, ને કૂતરાથી હું ડરતી. દૂધ ધીને ચપચપ ચાટું, બોલો હું કોણ છું ?
પેંડો		

મારે બે પેંડાં છે, મારે નાની ટોકરી છે, બોલો, હું કોણ છું ?	મારે મોટું નાક છે, મોટા મોટા કાન છે. લાંબા દાંત મારા દેખાય, બોલો, હું કોણ છું ?	પીળું પીળું દેખાઉં છું, ફોલીને ખવાઉં છું. છોકરાંને ખૂબ ભાવું, બોલો, હું કોણ છું ?



**વિચારો અને કહો :**

લાલ... લાલ... લાલ... શું હોય છે લાલ ? ટમેટું લાલ, સફરજન લાલ શું હોય છે લાલ લાલ ?	
પીળું... પીળું... પીળું... શું હોય છે પીળું ? લીંબુ પીળું, કેળું પીળું શું હોય છે પીળું પીળું ?	
લીલું... લીલું... લીલું... શું હોય છે લીલું ? મરચું લીલું, કારેલું લીલું શું હોય છે લીલું લીલું ?	



**અવલોકન :**



**વર્ગીકરણ :**

	રંગ	લાંબું	ગોળ	બીજ	સ્વાદ	ધોઈને ખવાય	છોલીને ખવાય
સફરજન	લાલ		✓	નાનાં	ખાટો-મીઠો	હા	હા
ચીકુ							
મરચું							
લીંબુ							
સીતાફળ							



લખો :



વાંચો :

બસ

હું બસમાં બેસી ગાંધીનગર જઈશ.



લખો :



વાંચો :

બસ

બસમાં બેસવાની મજા પડે છે.





## ૮. અમે બધાં...



વાંચો :



હળ ચલાવે, ખેતર ખેડે  
માટી-ખાતર નાંખે,  
ઠંડી-ગરમી સહન કરીને  
ઘરતી લીલી રાખે.

હળ-દાતરડું



જીભ તપાસે, આંખ તપાસે  
ડૉક્ટર તાવ માપે,  
ફળો ખાઓ, દૂધ પીઓ  
કહીને દવા આપે.



ભારે મોટા ઘણનો ઘા  
એરણ માથે પડતો,  
લુહાર ટીપે ગરમ લોઢું  
ખીલા-સાંકળી ઘડતો.



સુથારભાઈ લાકડું લઈને  
કરવત વડે કાપે,  
ટેબલ-ખુરશી કરવા માટે  
આડું-ઊભું માપે.



વિચારો અને કહો :



લખો :

ખેતરમાં શું-શું હોય છે ?

શું-શું થાય તો દવાખાને જવું પડે ?

લુહાર શું-શું બનાવે છે ?

સુથાર ક્યાં ક્યાં ઓજાર વાપરે છે ?



વર્ગીકરણ :

	કાતર	હથોડી	કરવત	ખીલી	પાણી	પેન્સિલ	માપપટ્ટી
ખેડૂત							
ડૉક્ટર							
સુથાર							
લુહાર							
દરજી							



રંગ પૂરો :

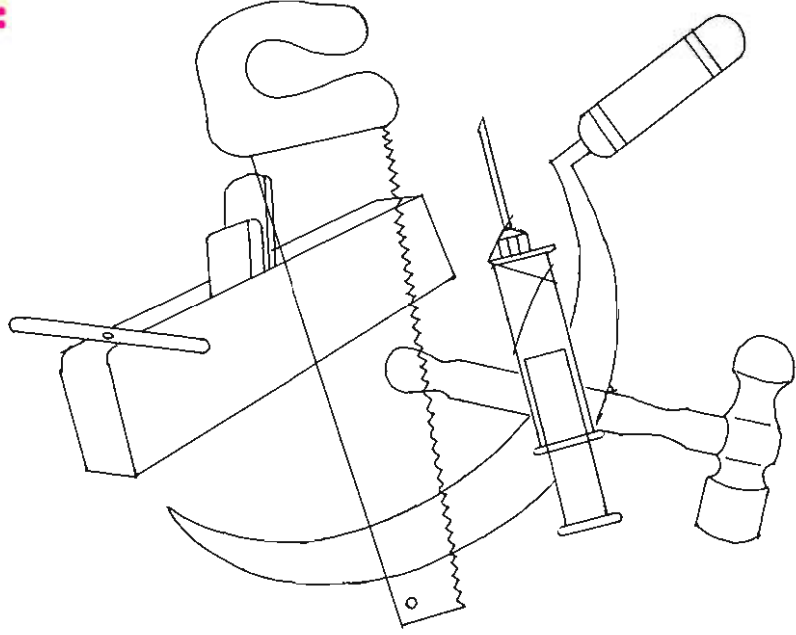

લખો :

દાતરડું

દાતરડું ખેડૂત વાપરે છે.



અભિનય :

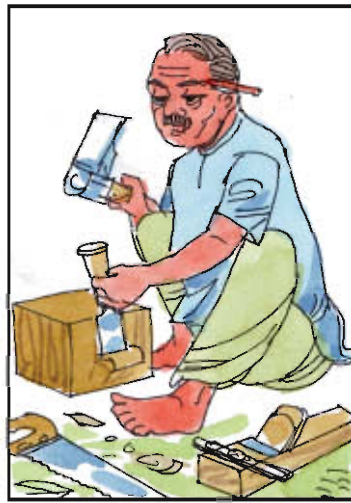



વાંચો :



દરજી મારું ખમીસ સીવે ને  
ઉપર બટન ટાંકે,  
બહેન માટે ફોક સીવે  
ઉપર આભલાં ટાંકે.



કડિયો મોટો કારીગર  
ને મકાન મોટાં બાંધે,  
ઈંટો ઉપર ઈંટો રાખી  
સિમેન્ટ વડે એ સાંધે.

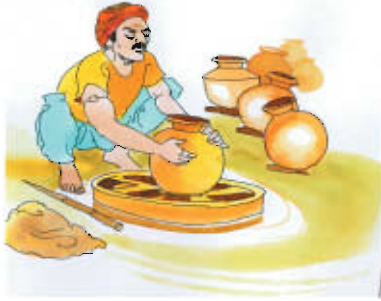

કુંભારની લાકડીએ કેવો  
ચાકડો ફરતો જાય,  
કૂંડા-કૂંડી મટકાં સાથે  
દોણા-દોણી થાય.

સુથાર



વિચારો અને કહો :



લખો :

દરજી શું-શું સીવે છે ?

કુંભાર માટલાં બનાવવા શું-શું વાપરે છે ?

કડિયો મકાન બનાવવા શું-શું વાપરે છે ?





વર્ગીકરણ :

	કાતર	હથોડી	કરવત	દોરી	પાણી	પેન્સિલ	લાકડી
દરજી							
કડિયો							
કુંભાર							
શિક્ષક							



લખો :

માટલું

માટલું પાણી ભરવા માટે.



વર્ગખંડની રમત :

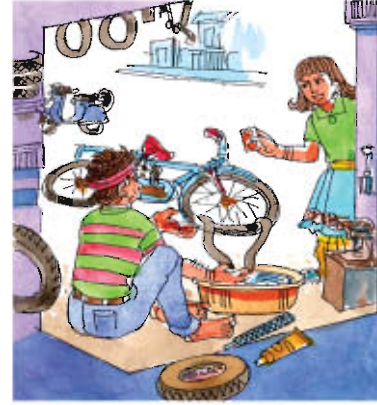

કોયડો :

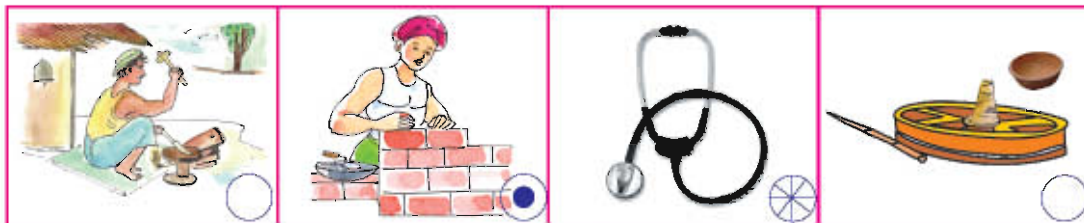



વાંચો :

- હળ ચલાવે ખેતર ખેડે  
દરજી ખાતર નાખે.
- લુહારભાઈ લાકડું લઈને  
હથોડી વડે કાપે.
- ડોક્ટર મારું ખમીસ સીવે ને  
ઉપર બટન ટાંકે.
- સુથારની લાકડીએ કેવો  
ચાકડો ફરતો જાય.



કોયડો :

હળ ચલાવે ખેતર ખેડે,  
ખેડૂત ખાતર નાખે.



રંગ પૂરો :

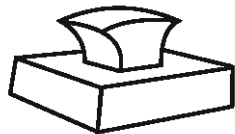

લખો :

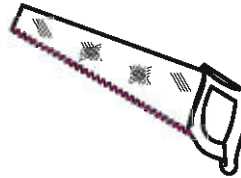



ચર્ચા :



લખો :



માટલું સફેદ રંગનું હોય છે.



કોયડો :

હું લાકડાંમાંથી વસ્તુઓ બનાવું છું. હું રંધો ચલાવું છું.

હું કપડું માપું છું. આડું-ઊભું કાપું છું. પેન્ટ-શર્ટ બનાવું છું.

હું ખેતર ખેડું છું. હું અનાજ પકવું છું. હું જગતનો તાત કહેવાઉં છું.

હું ચાકડો ચલાવું છું, માટલાં ઉતારું છું.

હું સિમેન્ટ-રેતીથી ચણતર કરું, નાનાં-મોટાં ઘર બનાવું છું.



લખો :

● ખેડૂત \_\_\_\_\_ નું \_\_\_\_\_ ખેતર

● દરજી \_\_\_\_\_ કાતર

● સંજય \_\_\_\_\_ પેન્સિલ

● રિયા \_\_\_\_\_ દડો

● સુનીલ \_\_\_\_\_ કપડાં

● રિતેશ \_\_\_\_\_ ચોપડી

● ઈકબાલ \_\_\_\_\_ લખોટી

● પિન્કી \_\_\_\_\_ રમકડું





વાંચો :



લખો :

પાણી ભરશે.	પાણી ભર્યું.
ચિત્ર દોરશે.	
ઝલ્મો પહેરશે.	
ચકડોળ ફરશે.	
પ્રસાદ આપશે.	
પ્રવાસ કરશે.	
નાટક કરશે.	



અવલોકન :



ચર્ચા :





અભિનય :





વિચારો અને કહો :

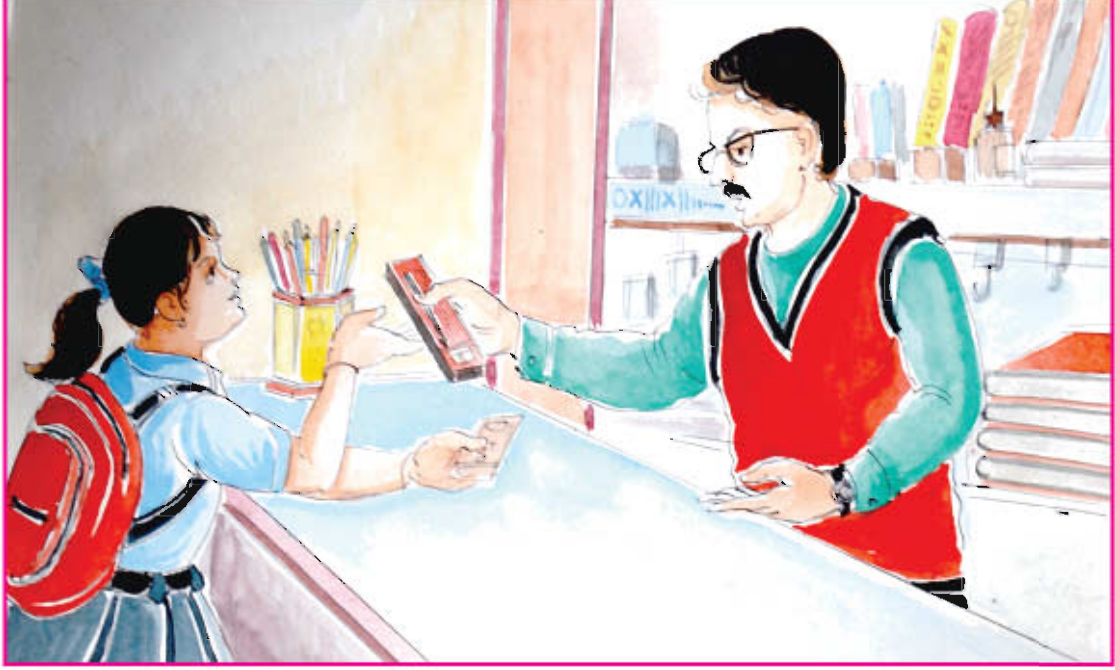

વાંચો :

વેણુ બીજા ધોરણમાં ભણે છે.  
તેને પેન્સિલ અને સંચાની જરૂર છે.  
તે દુકાનમાં ખરીદી કરવા ગઈ છે.  
વેણુને આ દુકાનમાંથી બીજું શું-શું  
મળી શકે છે ?

## ૯. અમને મજા પડે



લખો :

રમ	રમે	રમશે	રમ્યો
જમ			
દોડ			
ભાગ			
રડ			
નાચ			
ચાલ			
હસ			



કોયડો :

યગ્ન	યજ્ઞ	વિગનાન	
વર્ષભવ		પરેમ	
મયત્રી		શર્ષશવ	શૈશવ
રુષિ		પતર	



વાંચો :



લખો :

- આકાશમાં  ઊડે છે.
- ઉપર કેરી ઝૂલે છે.
- વડે ખેતર ખેડાય છે.
- સુથાર  વડે લાકડું કાપે છે.
- ટમેટાંનો રંગ  છે.



કોયડો :

કેરી	દાડમ	ચીકુ	સફરજન	સાઈકલ
લાલ	લીલું	કરવત	પીળું	કાળું
ગુલાબ	બાંકડો	મોગરો	ચંપો	જાસૂદ
નદી	મોર	પોપટ	ચકલી	કાબર
બારમાસી	ખિસકોલી	વિમાન	બસ	હોડી



વાંચો :



લખો :

લ	ભ	મો	ર	સ
કા	ત	ર	ક્ષા	ક
પ	ત્ર	મ	બ	ફ
સુ	ચ	ક	ડિ	યો
થા	ક	ડાં	મિ	રિ
ર	લી	ચૈં	ત્ર	ક્ષા

કડિયો



લખો :

ઘાસ

ગાય ઘાસ ખાય છે.

લાડવા

ગીત

મમ્મી

મોચી



વાંચો :



લખો :

રેલગાડી	કાર	આંબો	રિક્ષા	લાલ	
પીપળો	એરણ	વિમાન	ગુલાબી	કેસરી	ચાકડો
હળ	સાઈકલ	કરવત	રંધો	લીમડો	
આસોપાલવ	પીળો	જાંબલી	ખટારો	વડ	

રંગનાં નામ

--	--	--	--	--	--	--

વાહનનાં નામ

--	--	--	--	--	--	--

વૃક્ષોનાં નામ

--	--	--	--	--	--	--

ઔજારનાં નામ

--	--	--	--	--	--	--



અવલોકન :



લખો :

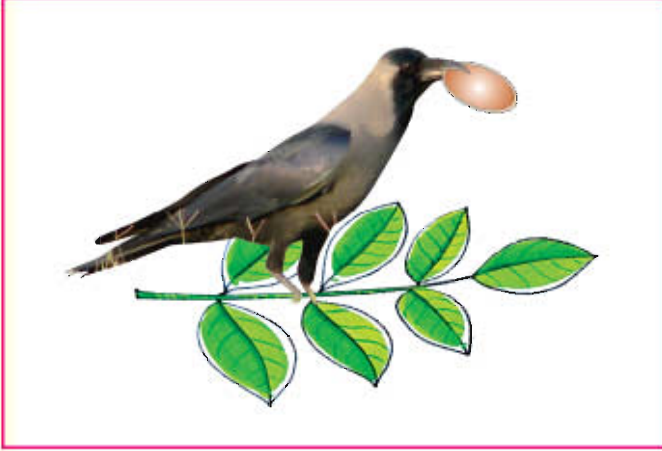

કાગડો કેરી ખાય છે.

કાગડો પૂરી ખાય છે.







રંગ પૂરો :



લાખો :



ગીત :



## વિચારો અને કહો :

દરજી ન હોય તો...	સુથાર ન હોય તો...	
મોચી ન હોય તો...	વાળંદ ન હોય તો...	



## કોચડો :

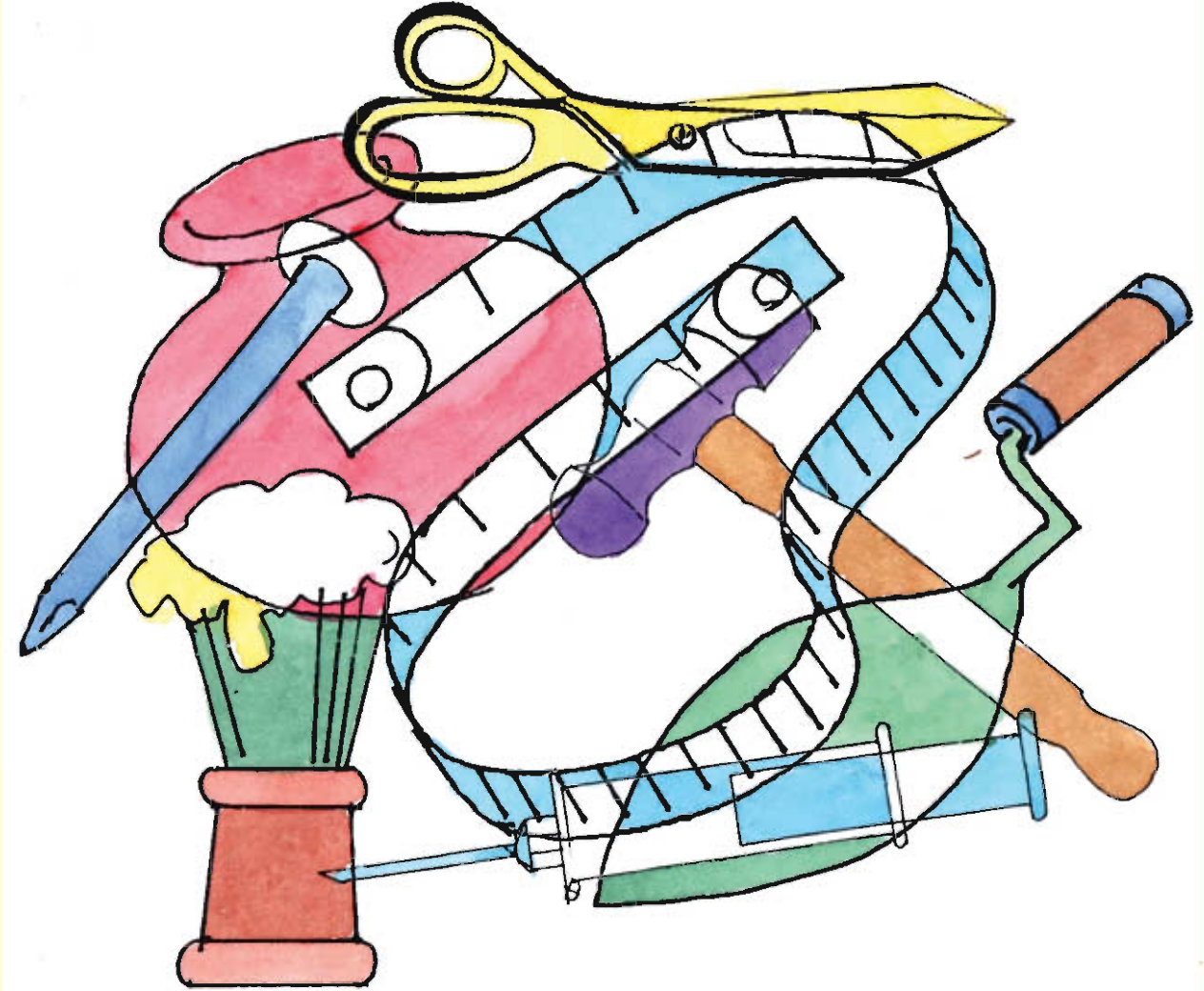



લખો :



વાંચો :



લખો :

રીના

બિનીતા

સીમા

કબીર

દિશા

ભાવિ

રમે છે.

હસે છે.

ખાય છે.

દોડે છે.

વાંચે છે.

ગીત ગાય છે.



વાંચો :



લખો :

રીના ગીત ગાય છે.

રમે છે.



લખો :

વૉલી બૉલ

ખો-ખો



ગુજરાત શૈક્ષણિક સંશોધન અને તાલીમ પરિષદ, ગાંધીનગરના પત્ર-ક્રમાંક  
જીસીઈઆરટી / સી એન્ડ ઈ / ૨૦૧૪ / ૨૨૨૨, તા. ૩-૨-૨૦૧૪-થી મંજૂર

ગુજરાતી-પર્યાવરણ

શિક્ષક અને વાલી માટે અલગથી  
શિક્ષક-આવૃત્તિ તૈયાર કરવામાં આવી છે,  
જેનો ઉપયોગ અવશ્ય કરશો.

# કલ્લોલ

ધોરણ ૨  
(દ્વિતીય સત્ર)



પ્રતિજ્ઞાપત્ર



ભારત મારો દેશ છે.  
બધાં ભારતીયો મારાં ભાઈબહેન છે.  
હું મારા દેશને ચાહું છું અને તેના સમૃદ્ધ અને  
વૈવિધ્યપૂર્ણ વારસાનો મને ગર્વ છે.  
હું સદાય તેને લાયક બનવા પ્રયત્ન કરીશ.  
હું મારાં માતાપિતા, શિક્ષકો અને વડીલો પ્રત્યે આદર રાખીશ  
અને દરેક જણ સાથે સભ્યતાથી વર્તીશ.  
હું મારા દેશ અને દેશબાંધવોને મારી નિષ્ઠા અર્પું છું.  
તેમના કલ્યાણ અને સમૃદ્ધિમાં જ મારું સુખ રહ્યું છે.

રાજ્ય સરકારની વિનામૂલ્યે યોજના હેઠળનું પુસ્તક

વિદ્યાર્થીનું નામ : \_\_\_\_\_  
શાળાનું નામ : \_\_\_\_\_  
વર્ગ : \_\_\_\_\_ રોલ નંબર : \_\_\_\_\_



ગુજરાત રાજ્ય શાળા પાઠ્યપુસ્તક મંડળ  
'વિદ્યાયન', સેક્ટર ૧૦-એ, ગાંધીનગર - ૩૮૨૦૧૦

© ગુજરાત રાજ્ય શાળા પાઠ્યપુસ્તક મંડળ, ગાંધીનગર

આ પાઠ્યપુસ્તકના સર્વ હક ગુજરાત રાજ્ય શાળા પાઠ્યપુસ્તક મંડળને હસ્તક છે.  
આ પાઠ્યપુસ્તકનો કોઈ પણ ભાગ કોઈ પણ રૂપમાં ગુજરાત રાજ્ય શાળા પાઠ્યપુસ્તક મંડળના નિયામકની લેખિત પરવાનગી વગર પ્રકાશિત કરી શકાશે નહિ.

**લેખન-સંપાદન (SRG)**

શ્રી યાદ્યા સપાટવાલા  
શ્રી ભાવેશ પંડ્યા  
શ્રી રાકેશ પટેલ  
શ્રી કેતન વ્યાસ  
શ્રી સોનુ ગોહેલ  
શ્રી હર્ષવી પટેલ  
શ્રી રાધા યાદવ  
શ્રી રમેશ ઠક્કર

**સમીક્ષા**

ડૉ. યોગેન્દ્ર વ્યાસ  
ડૉ. રમેશ આ. ઓઝા  
ડૉ. સંતોષ દેવકર  
ડૉ. બળવતંભાઈ તેજાણી  
શ્રી જગમલ જી. પાવરા  
શ્રી પ્રકાશચંદ્ર વ. પરમાર  
શ્રી અશ્વિનસિંહ એલ. સોલંકી

**સંયોજન**

ડૉ. કમલેશ. એન. પરમાર  
(વિષય-સંયોજક : હિન્દી)

**ચિત્રાંકન**

શિલ્પ ગ્રાફિક્સ

**નિર્માણ-આયોજન**

શ્રી હરેશ એસ. લીખ્યાચીયા  
(નાયબ નિયામક : શૈક્ષણિક)

**મુદ્રણ-આયોજન**

શ્રી હરેશ એસ. લીખ્યાચીયા  
(નાયબ નિયામક : ઉત્પાદન)

**પ્રસ્તાવના**

NCF-2005 તેમજ RTE-2009ને ધ્યાનમાં રાખીને દેશમાં પ્રાથમિક શિક્ષણનાં અભ્યાસક્રમ, પાઠ્યક્રમ અને પાઠ્યપુસ્તકો તેમજ સમગ્ર શિક્ષણ-પ્રક્રિયામાં બદલાવ થઈ રહ્યો છે. આ બદલાવ મુખ્યત્વે જે-તે વિષયો તેમજ શિક્ષણ-પ્રક્રિયા સંદર્ભે આપણી સમજ અંગેનો છે. બાળકની સર્જનશીલતા, વિચારશક્તિ, તર્કશક્તિ અને પૃથક્કરણ કરવાની આવડત વિકસે એ આ અભ્યાસક્રમનો મુખ્ય હેતુ છે. આ અભિગમને ધ્યાનમાં રાખીને જી.સી.ઈ.આર.ટી., ગાંધીનગર દ્વારા તૈયાર કરવામાં આવેલ **ધોરણ ૨નું કલ્લોલ (ગુજરાતી - પર્યાવરણ, દ્વિતીય સત્ર)** પ્રસ્તુત પાઠ્યપુસ્તક વિદ્યાર્થીઓ, શિક્ષકો અને વાલીઓ સમક્ષ રજૂ કરતાં મંડળ આનંદ અનુભવે છે.

નવા અભ્યાસક્રમ, પાઠ્યક્રમ અને પાઠ્યપુસ્તક-નિર્માણની સમગ્ર પ્રક્રિયામાં IGNUS-erટ ટીમના સભ્યોએ સતત માર્ગદર્શન આપતા રહીને સ્ટેટ રિસોર્સ ગ્રૂપના સભ્યોને સજ્જ બનાવ્યા છે. UNICEFનો સહયોગ પણ આ આખી પ્રક્રિયા દરમિયાન મળ્યો છે. જે-તે વિષયના કોર ગ્રૂપના સભ્યોએ પણ વખતોવખત સહયોગ આપ્યો છે.

આ પાઠ્યપુસ્તકનો સમગ્ર રાજ્યમાં અમલ કરતાં અગાઉ પસંદગીની શાળાઓમાં ત્રણ વર્ષ માટે અજમાયશી ધોરણે મૂકવામાં આવેલ હતું. તે દરમિયાન વિદ્યાર્થીઓને વર્ગમાં શિખવાડતી વખતે જે-જે અનુભવો થયા તેનાં વ્યાપક તારણો, ગુજરાત શૈક્ષણિક સંશોધન અને તાલીમ પરિષદ દ્વારા પ્રાપ્ત કરવામાં આવ્યા અને તે મુજબ સુધારા-વધારા કરવામાં આવ્યા છે.

આ પાઠ્યપુસ્તકના સમગ્ર રાજ્યવ્યાપી અમલ પૂર્વે પાઠ્યપુસ્તક મંડળ દ્વારા આમંત્રિત વિષય-નિષ્ણાતો અને પાઠ્યપુસ્તક તૈયાર કરનાર જી.સી.ઈ.આર.ટી.ના નિષ્ણાતોની સંયુક્ત બેઠક બોલાવીને તેઓનાં સૂચનોને ધ્યાનમાં લઈને આ પાઠ્યપુસ્તકને અંતિમ સ્વરૂપ આપવામાં આવેલ છે.

પ્રસ્તુત પાઠ્યપુસ્તકને ગુણવત્તાયુક્ત તથા બાળભોગ્ય બનાવવા માટે પૂરતી જહેમત ઉઠાવી છે. તેના ચતુરંગી સ્વરૂપ દ્વારા બાળકો હોંશે હોંશે તેનો ઉપયોગ કરે એવું લક્ષ્ય રાખવામાં આવ્યું છે.

આ પાઠ્યપુસ્તકને ક્ષતિરહિત બનાવવા માટે પૂરતા પ્રયત્નો કર્યા છે, તેમ છતાં શિક્ષણમાં રસ ધરાવનાર વ્યક્તિઓ પાસેથી સૂચનો આવકાર્ય છે.

ડૉ. આર. યુ. પુરોહિત  
નિયામક  
(જી.સી.ઈ.આર.ટી.)

તા. 3-3-2015

ડૉ. ભરત પંડિત  
નિયામક  
(પાઠ્યપુસ્તક મંડળ)

ડૉ. નીતિન પેથાણી  
કાર્યવાહક પ્રમુખ  
(પાઠ્યપુસ્તક મંડળ)

ગાંધીનગર

પ્રથમ આવૃત્તિ : ૨૦૧૪, પુનઃમુદ્રણ : ૨૦૧૫

**પ્રકાશક :** ગુજરાત રાજ્ય શાળા પાઠ્યપુસ્તક મંડળ, 'વિદ્યાયન', સેક્ટર ૧૦-એ, ગાંધીનગર વતી ડૉ. ભરત પંડિત, નિયામક

**મુદ્રક :**

## મૂળભૂત ફરજો

ભારતના દરેક નાગરિકની ફરજ નીચે મુજબ રહેશે :\*

- (ક) સંવિધાનને વફાદાર રહેવાની અને તેનાં આદર્શો અને સંસ્થાઓનો, રાષ્ટ્રધ્વજનો અને રાષ્ટ્રગીતનો આદર કરવાની;
- (ખ) આઝાદી માટેની આપણી રાષ્ટ્રીય લડતને પ્રેરણા આપનારા ઉમદા આદર્શોને હૃદયમાં પ્રતિષ્ઠિત કરવાની અને અનુસરવાની;
- (ગ) ભારતનાં સાર્વભૌમત્વ, એકતા અને અખંડિતતાનું સમર્થન કરવાની અને તેમનું રક્ષણ કરવાની;
- (ઘ) દેશનું રક્ષણ કરવાની અને રાષ્ટ્રીય સેવા બજાવવાની હાકલ થતાં, તેમ કરવાની;
- (ચ) ધાર્મિક, ભાષાકીય, પ્રાદેશિક અથવા સાંપ્રદાયિક ભેદોથી પર રહીને, ભારતના તમામ લોકોમાં સુમેળ અને સમાન બંધુત્વની ભાવનાની વૃદ્ધિ કરવાની, સ્ત્રીઓના ગૌરવને અપમાનિત કરે તેવા વ્યવહારો ત્યજી દેવાની;
- (છ) આપણી સમન્વિત સંસ્કૃતિના સમૃદ્ધ વારસાનું મૂલ્ય સમજી તે જાળવી રાખવાની;
- (જ) જંગલો, તળાવો, નદીઓ અને વન્ય પશુપક્ષીઓ સહિત કુદરતી પર્યાવરણનું જતન કરવાની અને તેની સુધારણા કરવાની અને જીવો પ્રત્યે અનુકંપા રાખવાની;
- (ઝ) વૈજ્ઞાનિક માનસ, માનવતાવાદ તથા જિજ્ઞાસા અને સુધારણાની ભાવના કેળવવાની;
- (ટ) જાહેર મિલકતનું રક્ષણ કરવાની અને હિંસાનો ત્યાગ કરવાની;
- (ઠ) રાષ્ટ્ર પુરુષાર્થ અને સિદ્ધિનાં વધુ ને વધુ ઉન્નત સોપાનો ભણી સતત પ્રગતિ કરતા રહી, વૈયક્તિક અને સામૂહિક પ્રવૃત્તિનાં તમામ ક્ષેત્રે શ્રેષ્ઠતા હાંસલ કરવાનો પ્રયત્ન કરવાની;
- (ડ) માતા-પિતાએ અથવા વાલીએ ૬ વર્ષથી ૧૪ વર્ષ સુધીની વયના પોતાના બાળક અથવા પાલ્યને શિક્ષણની તકો પૂરી પાડવાની.

\* ભારતનું સંવિધાન : કલમ ૫૧-ક

## અનુક્રમણિકા

એકમ ૧	રંગબેરંગી રમકડાં	૧
એકમ ૨	માજીને ખાવાં પાઉંભાજી	૯
એકમ ૩	આપણો તહેવાર	૧૯
એકમ ૪	નદી ઓળંગીએ	૨૪
એકમ ૫	વાહ... ભાઈ... વાહ... !	૩૬
એકમ ૬	બગીચામાં	૪૦
એકમ ૭	ઝાડ સાથે	૪૯
એકમ ૮	રજાની મજા	૫૭
એકમ ૯	ચાંદામામા	૬૨
એકમ ૧૦	સરસ... સરસ...	૬૮

## પાઠ્યપુસ્તકમાં વપરાયેલાં ખાસ ચિહ્નોની ઓળખ





## ૧. રંગબેરંગી રમકડાં



અવલોકન :



ચર્ચા :

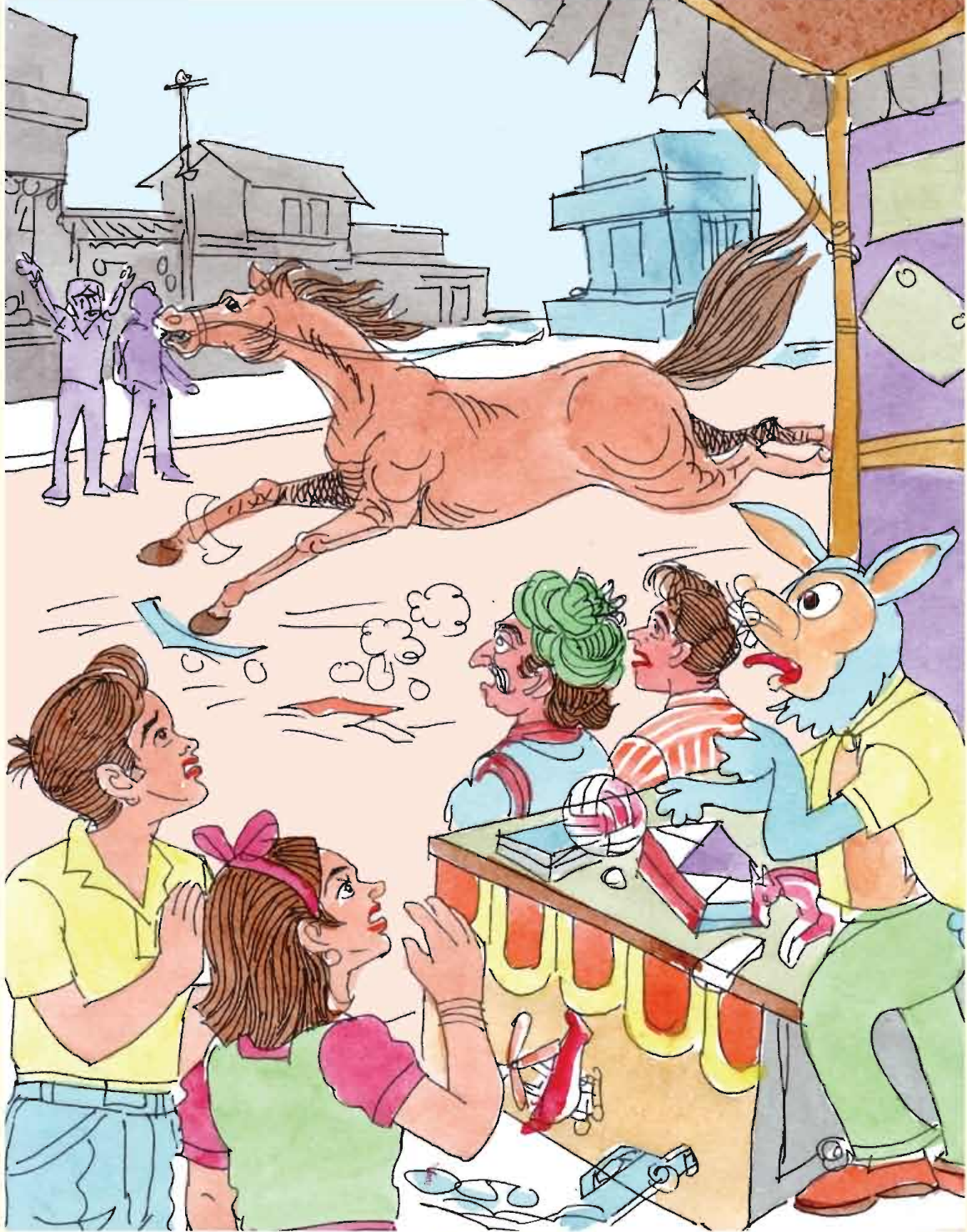



વાંચો :



વિચારો અને કહો :

નાનું બજાર હતું. અનેક દુકાનો હતી. એમાં એક રમકડાંની દુકાન હતી. નાનાં-મોટાં રમકડાં. જાતજાતનાં રમકડાં. એક દિવસની વાત છે. બજારમાં એક તોફાની ઘોડો આવી ગયો. આખા બજારમાં તેણે દોડમદોડ કરી મૂકી.



અવલોકન :



ચર્ચા :

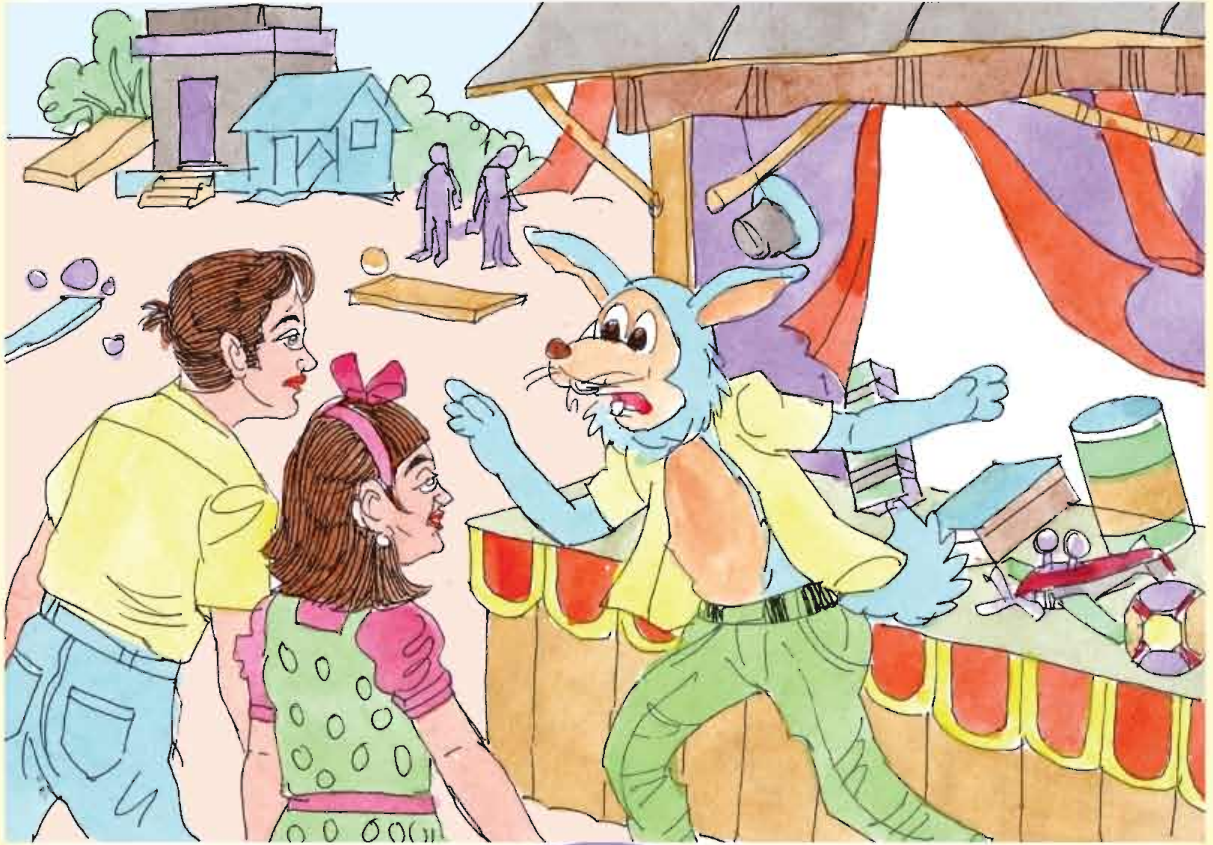



વાંચો :

દુકાન ફેંદાઈ ગઈ હતી.

આખું બજાર પણ ફેંદાઈ ગયું હતું.

ઘોડો તોફાન મચાવી ભાગી ગયો હતો.

રાજુએ સસલાને મદદ કરી. વિરલે પણ મદદ કરી.

સસલાભાઈ રમકડાં ગોઠવતા હતા.

કેટલાંક રમકડાં તૂટી ગયાં હતાં. કેટલાક ગંદા થઈ ગયાં હતાં.

સસલાની દુકાનમાં રમકડાં ગોઠવાઈ ગયાં.



લખો :



વાંચો :

ધોવું		નાચવું	નચાવવું	બોલવું	
	વંચાવવું	રમવું		કરવું	
ગાવું		ચરવું		ડરવું	
	નવડાવવું	માંગવું		ભરવું	
		હસવું		કૂદવું	



લખો :



વાંચો :

વાહન	પશુ	પંખી	શાકભાજી



લખો :



વાંચો :

શિંગડાં હોય.			
પગ હોય.			
પૂંછડી હોય.			
પાંખો હોય.			
બે પગ હોય.			
ચાર પગ હોય.			



વાંચો :



વિચારો અને કહો.

કમળ	બારમાસી	સાઈકલ	ગુલાબ
ખટારો	ગુલાબ	બસ	રિક્ષા
મોટર	પુસ્તક	ચોક	ડસ્ટર
રીંગણ	વિમાન	ટમેટું	ગાજર
પેન	પેન્સિલ	ટેબલ	રબર



વાંચો :



લખો :

સાઈકલ	આ મારી સાઈકલ છે.



રંગ પૂરો :

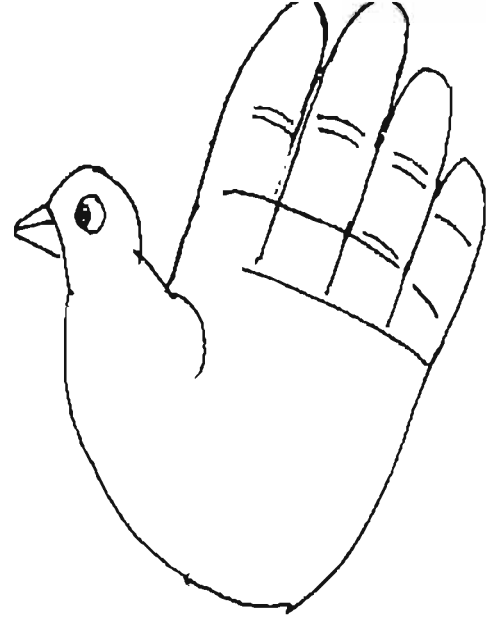

વિચારો અને કહો.



લખો :



ગબુજી કિરાણા સ્ટોર્સ

શું મળે ?



ગીત :

દીવાસળીનાં ખોખાં લીધાં,  
તેના તો મેં ડબ્બા કીધા.

સૌથી આગળ મોટું ખોખું,  
બનાવી દીધું એન્જિન મોટું.

સીટી વાગે પૂપ પૂપ,  
ગાડી ચાલે છુક છુક.

ભકભક એન્જિન ચાલ્યું જાય,  
પાછળ ડબ્બા દોડ્યા જાય.

જાતાં જાતાં આવી ભીંત,  
ધડાક ! અથડાયું એન્જિન.

એન્જિનના તો ભુકકા થયા,  
દરેક ડબ્બા છૂટા થયા.

ડબ્બા મટીને ખોખાં થયાં,  
અમે રમત રમી રલ્યાં.



વિચારો અને કહો.



લખો :

## દવાની દુકાન



શું મળે ?



## ૨. માજુને ખાવાં પાઉંભાજી



વાર્તા :



વાંચો :



એક હતાં માજી. તેમને પાઉંભાજી ખાવાં હતા. તેમણે હાથમાં થેલી લીધી અને શાકભાજી લેવા ખેતરે ગયાં. ખેતરમાં તો સરસ મજાનાં તાજાં-લીલાં શાકભાજી !

માજી કહે, 'આવો, તાજાં શાકભાજી !  
આવો, લીલાં શાકભાજી,  
માજીને ખાવાં પાઉંભાજી.'

કોબીજ અને ફલાવર દડબડ દોડતાં માજીની થેલીમાં બેસી ગયાં. માજી કહે,

‘આવો, તાજાં શાકભાજી !  
આવો, લીલાં શાકભાજી,  
માજીને ખાવાં પાઉંભાજી.’  
દૂધી કહે, ‘માજી, મને લઈ જાઓ.’



માજી કહે, ‘ના. આજે તારું કામ નથી. હું હલવો બનાવું ત્યારે

તું આવજે !’

માજીને આદુ અને વટાણા કહે,  
‘અમે આવીએ ?’

માજી કહે, ‘હા તમારી જરૂર છે, તમારા વગર પાઉંભાજી નહિ બને. માજીએ આદુ અને વટાણા લીધાં.’ માજી આગળ ગયાં અને બોલ્યાં,

‘આવો, તાજાં શાકભાજી !  
આવો, લીલાં શાકભાજી,  
માજીને ખાવાં પાઉંભાજી.’



ત્યાં તો લાલ લાલ ટમેટાં, ધાણા-લસણ, તીખાં લીલાં મરચાં અને લીલી ટોપીવાળાં રીંગણાં આવીને માજીની સામે ઊભાં રહ્યાં.

માજીએ આ બધાંને થેલીમાં મૂકી દીધાં.

માજી કહે, ‘આવો, તાજાં શાકભાજી !

આવો, લીલાં શાકભાજી,

માજીને ખાવાં પાઉંભાજી.’

માજીએ ડુંગળી-બટાકાને બહુ બૂમો પાડી, એ તો જમીનમાં જ હતાં. સાંજ પડી. અંધારું થઈ ગયું. ડુંગળી-બટાકા ન મળ્યાં. માજી નિરાશ થઈ ઘર તરફ ચાલવા લાગ્યાં. રસ્તામાં શાકભાજીની દુકાન આવી. અચાનક દુકાનમાંથી અવાજ સંભળાયો : ‘માજી, અમને તો લઈ જાઓ...’

માજી ડુંગળી અને બટાકાનો અવાજ ઓળખી ગયાં. માજી ખુશ થઈ ગયાં. માજીએ ખૂબ વહાલથી તેમને હાથમાં લીધાં. ત્યારે બટાકા બોલ્યા. ‘પણ માજી, અમને ચપ્પુથી કાપશો નહિ, હોં !’ ડુંગળી કહે, ‘મને ચપ્પુથી કાપશો ને... તો... હું તમારી આંખમાં પાણી લાવી દઈશ. હું તમને રડાવ્યા વિના નહિ રહું... હા... !’ માજી રાજી થતાં ઘરે ગયાં.

ઘરે પહોંચી માજીએ શાકભાજી ધોયાં. હોંશથી તેમણે પાઉં સાથે ખાવા માટેની ભાજી બનાવી. માજીએ પડોશીને પણ ભાજી આપી સૌએ આનંદથી ભાજી ખાધી. માજીએ ખાધાં પાઉંભાજી.



લખો :

(૧) ખેતરમાં કયાં કયાં શાકભાજી હતાં ?

---

---

---

---

(૨) શાકભાજી લેવા માટે માજી શું કહેતાં હતાં ?

---

---

---

---

(૩) શાકભાજી લાવીને માજીને શું બનાવવું હતું ?

---

---

---

---



લખો :



ગીત :

દૂધી

સાથે શાક થાય, બટાકા રે બટાકા...

સાથે શાક થાય, બટાકા રે બટાકા...

સાથે શાક થાય, બટાકા રે બટાકા...

સાથે શાક થાય, બટાકા રે બટાકા...

સાથે શાક થાય, બટાકા રે બટાકા...

સાથે શાક થાય, બટાકા રે બટાકા...

સાથે શાક થાય, બટાકા રે બટાકા...



વિચારો અને કહો :



લખો :

શું તરે ?

શું ડૂબે ?



## મેદાનની રમત :

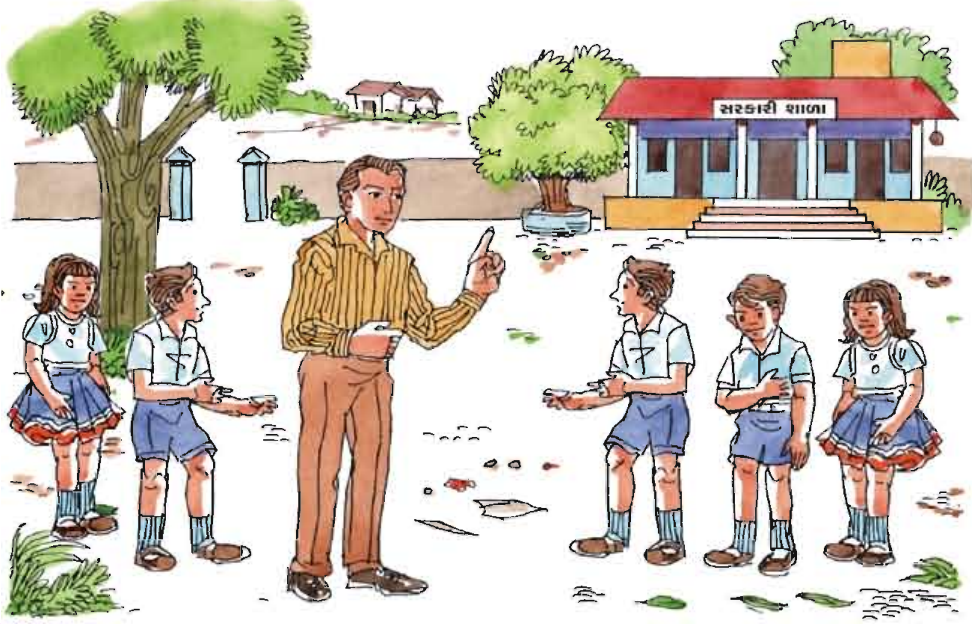

## લખો :

ટમેટાંનો રંગ લાલ છે.

ટમેટું ખાટું-મીઠું હોય છે.

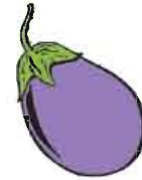

પ્રવૃત્તિ :



ચર્ચા :



વિચારો અને કહો :







લખો :

વાહન		
શાકભાજી		
ફળ		
ફૂલ		



વાંચો :

આજે ઉજાણી છે. મોહન  નો હલવો લાવ્યો.  
 મીના  નો હલવો લાવી. સકીના  ,  
 અને  નું શાક લાવી. હર્ષવી પૂરી લાવી.  
 સેજલે  અને  સમારીને મૂક્યાં. સૌને ખાવાની  
 ખૂબ મજા પડી. સૌને ઉજાણીની મજા પડી.



કોયડો :

\_\_\_\_\_ ધી

કા \_\_\_\_\_

\_\_\_\_\_ બીજ

\_\_\_\_\_ મે \_\_\_\_\_

ડુંગ \_\_\_\_\_

રીં \_\_\_\_\_ ણ

વ \_\_\_\_\_ ણા

\_\_\_\_\_ ડી

ડુંગ \_\_\_\_\_

રીં \_\_\_\_\_ ણ

પ \_\_\_\_\_ વ \_\_\_\_\_

તૂ \_\_\_\_\_ યાં





કોયડો :

કા	ક	ડી	રા	મ	લ	દૂ	ધી
રે	કા	રે	લાં	લ	તા	રીં	મ
કા	ગ	કો	બી	જ	મ	ગ	ર
રીં	ગ	ટા	ટ	પા	કા	કા	ચું
ગ	ભીં	જ	મે	ટા	વ	લા	કુ
ણ	ડા	ળ	બ	ટાં	વ	ટા	ણા



લખો :

મરચું



વિચારો અને કહો :



લખો :

ઝાડ છે ખેતરમાં.	ખેતરમાં ઝાડ છે.
છે મને ભાવે ભીંડા	
ખાધાં મેં ભજિયાં આજે	
શાકભાજી લીધાં લારીમાંથી	
શાક ખાધાં અમે પૂરી અને	
ગયાં બાળકો પ્રવાસમાં આજે	



વાંચો :

માજી પાઉંભાજી માટે ગાતાં હતાં,  
 ‘આવો, તાજાં શાકભાજી !  
 આવો, લીલાં શાકભાજી,  
 માજીને ખાવાં પાઉંભાજી.’



વિચારો અને કહો :



લખો :

### ૩. આપણો તહેવાર



વાર્તા :



વાંચો :

જાન્યુઆરી મહિનાની રઢમી તારીખ હતી. ધ્વજવંદનની તૈયારીઓ ચાલતી હતી.

બધાંના ચહેરા પર ખૂબ જ આનંદ હતો. શિશિર વહેલો ઊઠી નિશાળે આવ્યો હતો. અનવર, યતીન અને માયા તોરણ બાંધતાં હતાં. કુસુમ અને વિપુલ સફાઈ કરતાં હતાં. ગામના આગેવાનો પણ આવી ગયા હતા.



અવલોકન :



ચર્ચા :

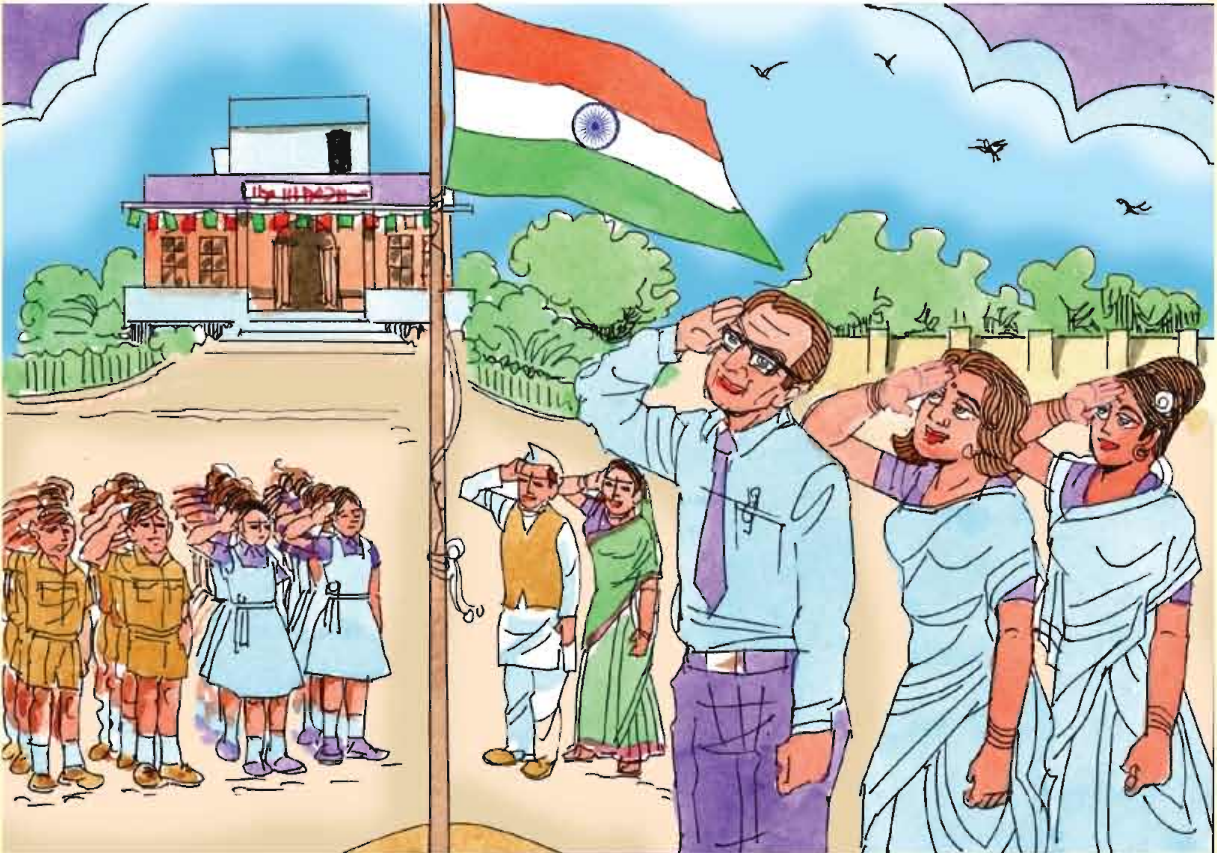



લખો :



વાંચો :

દિવાળી	સૌ દીવા પ્રગટાવે છે.
૨૬ જાન્યુઆરી	
ઈદ	
નવરાત્રી	
સંવત્સરી	
નાતાલ	



વાંચો :

લાંબી સિસોટી વાગી. બધાં ગોઠવાઈ ગયાં. 'સાવધાન-વિશ્રામ' નો હુકમ અપાયો. સરપંચના હાથે ધ્વજ ફરકાવાયો. સૌએ સલામી આપી. રાષ્ટ્રગીતનું ગાન થયું.

સેજન, મોનિકા અને ગોપીએ ગીત ગાયું અને અભિનય કર્યો. નીલુએ નાટકમાં ભાગ લીધો હતો. નાટક, ગરબા અને અભિનય જોવાની સૌને ખૂબ જ મજા પડી. દેશભક્તિનાં વિવિધ ગીતો ગવાયાં. છોકરાંને ઈનામ અપાયાં.



અવલોકન :

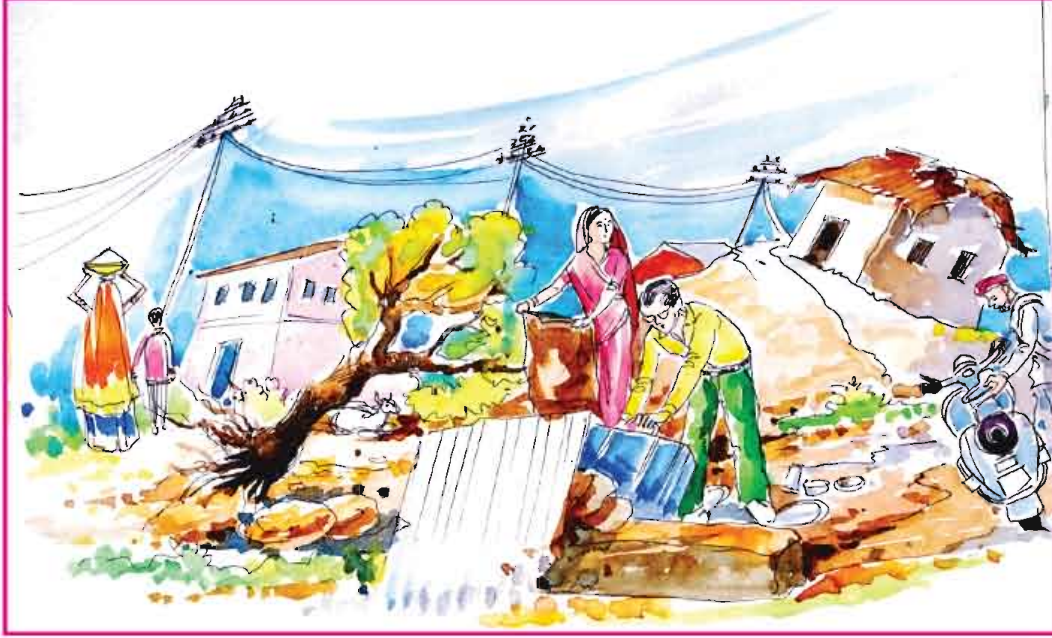

વિચારો અને કહો :



લખો :

બગીચામાં લાલ ફૂલ છે.

લાલ ફૂલ ક્યાં છે ?

બગીચામાં કેવાં ફૂલ છે?

શાળામાં રમતસ્પર્ધા છે.

ઘરે મહેમાન આવવાના છે.





નદીમાં માછલીઓ છે.



વાંચો :



વિચારો અને કહો :

ભારત આપણો દેશ છે. આપણા દેશનો રાષ્ટ્રધ્વજ ત્રણ રંગનો છે. સૌથી ઉપર કેસરી રંગ છે. વચ્ચે સફેદ રંગ છે. સૌથી નીચે લીલો રંગ છે. સફેદ રંગની વચ્ચે  દેખાય છે. તે  માં ચોવીસ આરા છે.  મારી શાળામાં ફરકાવવામાં આવે છે. મને  ખૂબ ગમે છે.



લખો :

રાષ્ટ્રધ્વજમાં ત્રણ રંગ છે.



લખો :

રાધાને ચોકલેટ ભાવે છે.

પેંડા

જલેબી

ગોળ



ઈકબાલને ઈદનો તહેવાર ગમે છે.



દિવાળીમાં નિશા રંગોળી બનાવે છે.



નવરાત્રીમાં રામજી ઢોલ વગાડે છે.



મનહરને રઢમી જાન્યુઆરી ગમે છે.

## ૪. નદી ઓળંગીએ



વાંચો :



ગીત :

સસલાભાઈ તો બીકણ ભારે, કાતરી ખાય પાન,  
ઉંદરભાઈના મામા એ તો, લાંબા લાંબા કાન,  
હરણું નાનું નમણું કેવું, ભરતું લાંબી ફાળ,  
આંખો એની ચમકીલી, પવન સરખી ચાલ.



અવલોકન :



ચર્ચા :

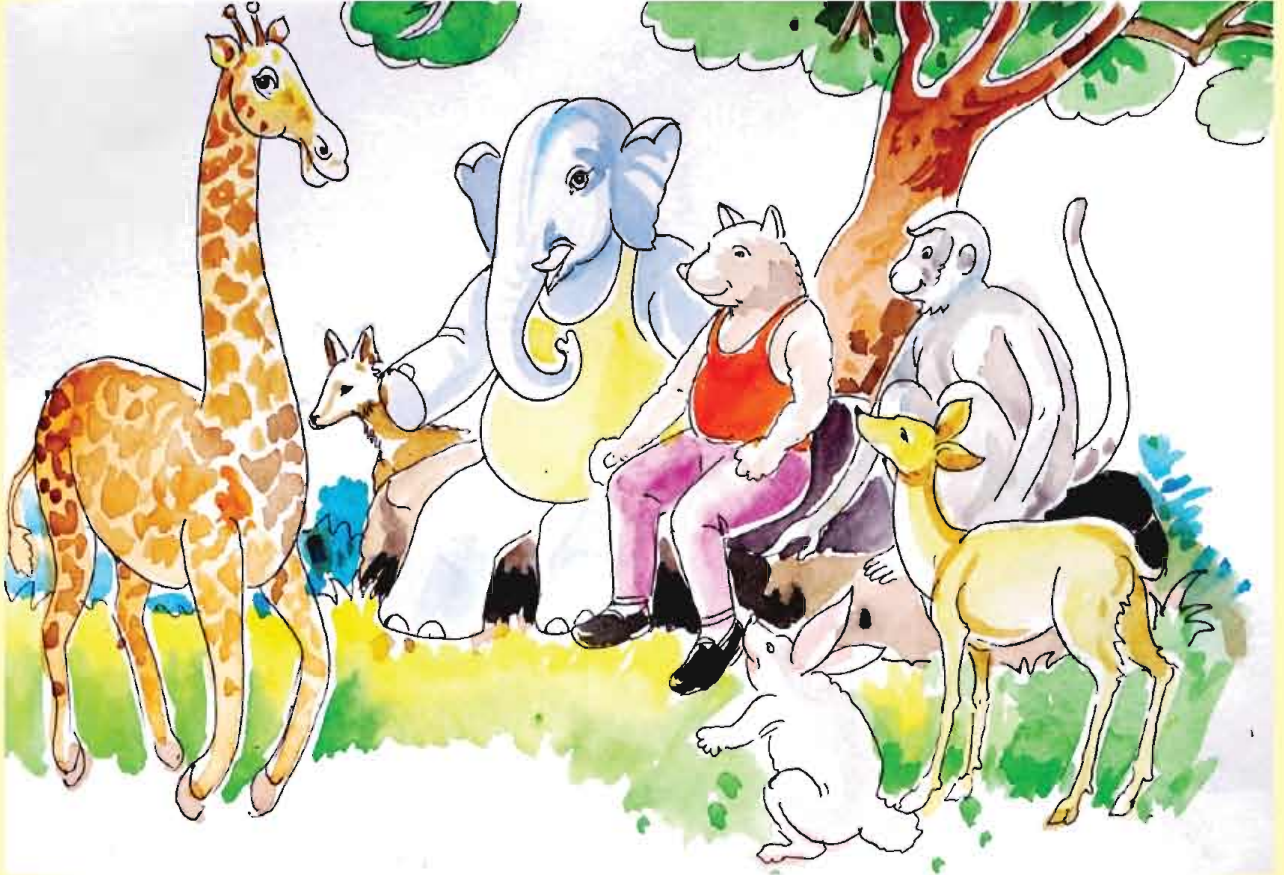





વાંચો :

હાથી કહે, 'સસલાભાઈ, નદીને પેલે પાર મેળો ભરાયો છે.'  
સસલું કહે, 'શી વાત કરો છો !'  
હાથી કહે, 'હા, બધાં જાય છે. ચાલો... જલદી ચાલો.'  
સસલું કહે, 'હા, ચાલો.' બોલતાં બોલતાં સસલું હાથી ઉપર  
બેસી ગયું. સાથે હરણ, વાંદરો અને જિરાફ પણ જોડાયાં.  
બધાં મેળામાં ગયાં. મેળામાં બધાંએ ખરીદી કરી. કોઈએ  
રમકડાં, કોઈએ ફુગ્ગા, કેટલાંકે ચકરડી અને કેટલાંકે  
મીઠાઈ લીધી. પિપૂડી, ચશમાં, ચોકલેટ પણ ઘણાંએ લીધાં.  
નદી ઓળંગી સૌ પોતાને ઘરે ગયાં.  
સૌએ મેળામાં મજા કરી.





રંગ પૂરો :

મીઠું	લાકડું	બરફ	શાહી
ચોકલેટ	ગોળ	રેતી	પેન્સિલ
પેન	પથ્થર	કાગળ	ઢાંકણ



વર્ગીકરણ :



ચર્યા :

ભમરડો	પંખો	નોટબુક	ચંપલ
ફટાકડા	ટી.વી.	ચોકલેટ	ઝાંઝર
ચકડોળ	હોડી	ચકડોળ	કપડાં
ચકરડી	લાડુ	શાકભાજી	બરફી
ફરકડી	નાસ્તો	રમકડાં	બરફ



પ્રવૃત્તિ :



કોયડો :

ઘો	દો	વા	ર	રીં	છ	ટ
ડો	જિ	ઘ	હા	જી	ગિં	જ
લા	ય	રા	જ	થી	સ	શિ
હ	ર	ણ	ફ	ત	સ	યા
ચિ	તો	વાં	સિં	હ	લું	ળ
કૂ	ત	દ	દ	મ	થા	લ
કૂ	ત	રો	વ	શે	ર	ઘ



લખો :

ઘોડો		



લખો :



વાંચો :

મેળામાં મળે			
મેળામાં ન મળે			
ઘરમાં મળે			
ઘરમાં ન મળે			
શાળામાં મળે			
શાળામાં ન મળે			



ચર્ચા :



લખો :

- મેળામાં ચકડોળ હોય છે.
- 
- 
- 
- 
- 
-



કોયડો :



રંગ પૂરો :

● શાળામાં ● મેળામાં

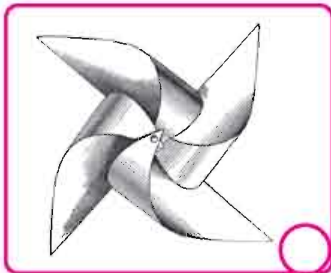



લખો :



મને જવાનું મેળામાં ગમે



મને મેળામાં જવાનું ગમે.



ઘણી છે બજારમાં દુકાન



જવા માટે નથી દરવાજો આ



જંગલમાં પ્રાણી રહેનાર વાઘ છે



છે હાથી પ્રાણી મોટું સૌથી



ખાધી ગરમ મનીષે રોટલી





વાર્તા :



રંગ પૂરો :

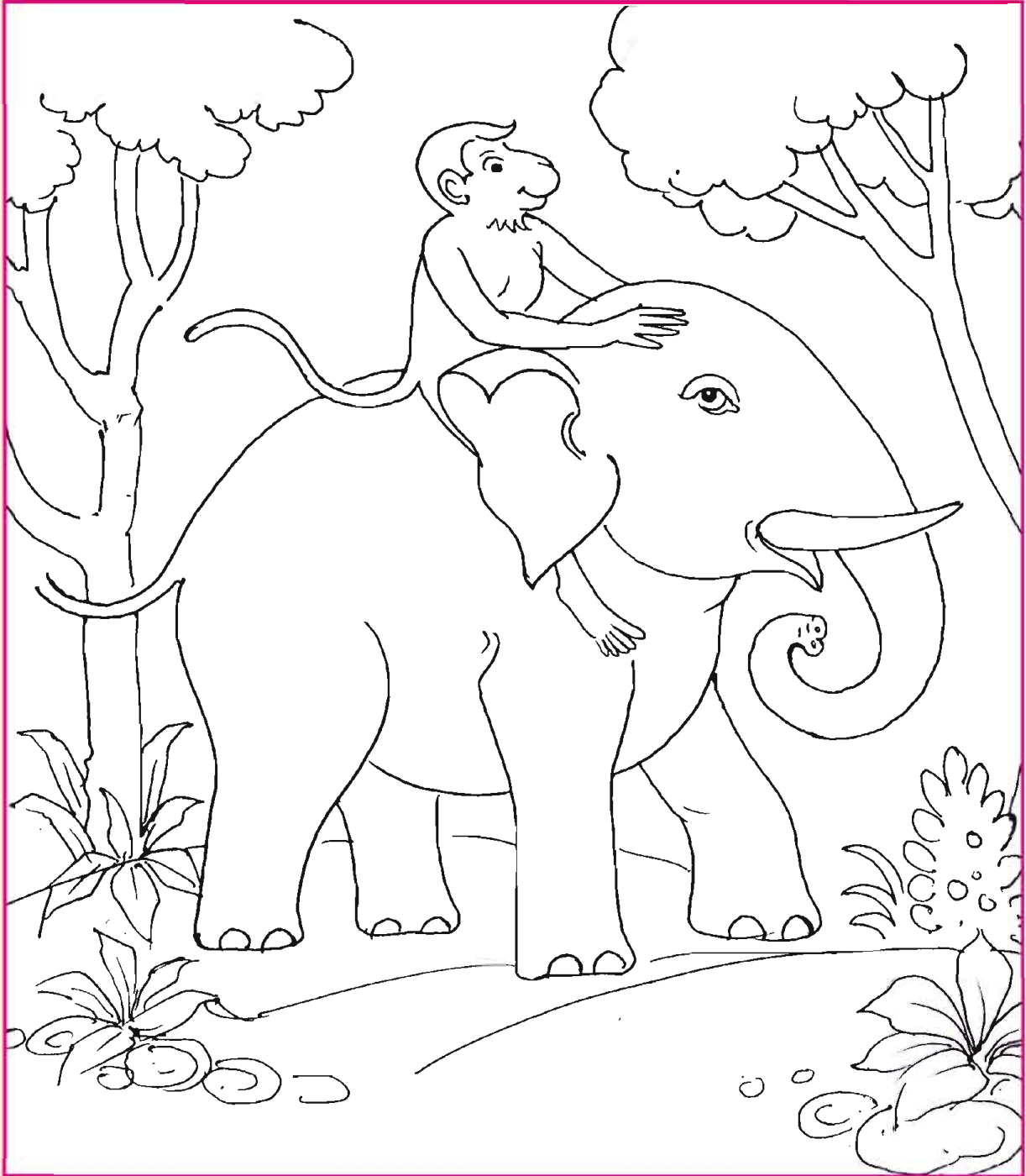



લખો :



વાંચો :

વિધિ શાળાએ જાય છે. નિધિ શાળાએ જાય છે.

વિધિ અને નિધિ શાળાએ જાય છે.

શિવાંગ રમે છે. દેવાંગ રમે છે.

અફસાના ગીત ગાય છે. મરિયમ ગીત ગાય છે.

સંગીતા અને રાજુ રંગોળી બનાવે છે.

સંગીતા રંગોળી બનાવે છે.

શબાના અને પૂજા વાર્તા સાંભળે છે.





કોયડો :



વિચારો અને કહો :

કાંસકો	ફોક	ડોલ	ટેબલ
પ્લાસ્ટિક	કપડાં	દીવા	લાકડું
રૂમાલ	દાદાની લાકડી	માટી	ચમચી
રમકડું	પાટલી	વેલણ	માટલું



વાંચો :

રાજવી બજારમાં ગઈ. તેની સાઈકલને પંકચર થયું.

રાજવી દુકાને પહોંચી.

રાજવી : 'ભાઈ, પંકચર બનાવી આપશો ?'

પંકચરવાળો : 'હા, બનાવી આપીશ.'

રાજવી : 'જલદી કરજો હોં.'

પંકચરવાળો : 'હા, આ ગાડીનું કામ પતે એટલે.'

રાજવી : 'બહુ સમય નહિ લાગે ને ?'

પંકચરવાળો : 'ના, સાઈકલમાં વાર નહિ લાગે.'



અવલોકન :



વાંચો :



રાજવી : 'જરા જલદી કરજો હોં... મારે મોડું થાય છે.'

પંકચરવાળો : 'હા... હા... તરત જ.'

રાજવી : 'કેટલા રૂપિયા થશે ?'

પંકચરવાળો : 'એક પંકચરના પાંચ રૂપિયા.'

રાજવી : 'ભલે.'

પંકચરવાળાએ પંકચર કરી આપ્યું. રાજવી પોતાની સાઈકલ લઈને ઘરે ગઈ.



કોયડો :

કા	મ	ગા	ય	હા	પ	ટી
ચ	ક	ત	જ	થી	લી	ઝે
બો	બે	સિં	હ	વાં	દ	રો
ર	મેં	થી	દો	હ	ભેં	ર
મા	ઘ	મ	ગ	ર	ક	સ
છ	ભે	પ	ગા	બ	રીં	છ
લી	બિ	સા	ય	દે	બા	ક
દ	લા	બ	ચિ	મી	ડ	સ
ત	ડી	ર	સ	તો	પ	કો



લખો :

જંગલી પ્રાણીઓ



પાલતુ પ્રાણીઓ



પાણીમાં રહેતાં પ્રાણીઓ

## પ. વાહ... ભાઈ... વાહ... !



વાંચો :



વિચારો અને કહો :

એક હતો છોકરો.

તેને સૌ ભાઈ કહે.

ભાઈએ પાણ્યું મીંદડું.

વાહ... ભાઈ... વાહ !

મીંદડું જોવા દોસ્તો આવ્યા.

વાહ... ભાઈ... વાહ !

મમ્મીએ પૂછ્યું - શું ખાશો ?

વાહ... ભાઈ... વાહ !

ભાઈ કહે, 'મને ભાવે શીરો... વાહ... ભાઈ... વાહ !'

મીંદડું બોલ્યું, 'મ્યાઉં... મ્યાઉં... વાહ... ભાઈ... વાહ !'

ભાઈ કહે, 'મીંદડાને ભાવે દૂધ... વાહ... ભાઈ... વાહ !'

મમ્મી કહે, 'બધા મિત્રોને પૂછીને કહે કે કોને શું ભાવે ?'

મજા પડી... મજા પડી... ભાઈ અને દોસ્તોને મજા પડી.





લખો :

નામ	શું ભાવે ?	શામાંથી બને ?	ગમતું પશુ	આ પશુ શું ખાય-પીએ ?	ગમતું પંખી	આ પંખી શું ખાય-પીએ ?
કોકિલા	શીરો	ઘઉં	બિલાડી	દૂધ	ચકલી	દાણા



લખો :

કોકિલાને શીરો ભાવે અને બિલાડીને દૂધ ભાવે.

કોકિલાને શીરો, બિલાડીને દૂધ અને ચકલીને દાણા ભાવે.



વર્ગીકરણ :

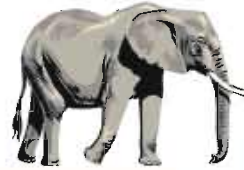
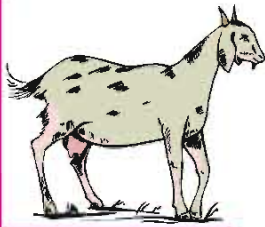
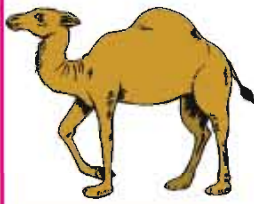
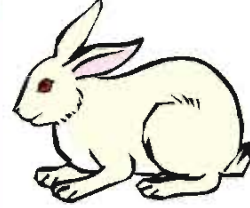
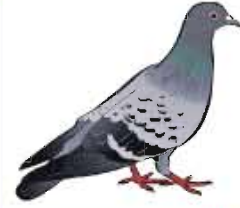
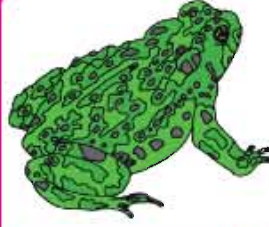
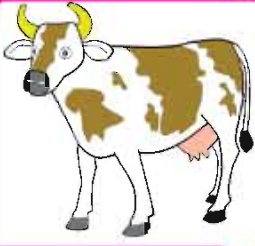

અભિનય :



ચર્ચા :



વર્ગીકરણ :



પ્રવૃત્તિ :

વંદે <input checked="" type="radio"/>	એક, દો ત્રીન, ચાર... <input type="radio"/>	જય હો... <input type="radio"/>	ઝિંદાબાદ <input type="radio"/>
ગાંધીબાપુ <input type="radio"/>	વૃક્ષો વાવો <input type="radio"/>	ભારત દેશનો જયજયકાર. <input type="radio"/>	માતરમ્ <input checked="" type="radio"/>
ભારત માતાકી <input type="radio"/>	આઝાદ હિન્દ <input type="radio"/>	વરસાદ લાવો. <input type="radio"/>	અમર રહો. <input type="radio"/>



વાંચો :



વિચારો અને કહો :

દોસ્ત આવ્યો.
છોકરો બોલ્યો.

દોસ્ત આવ્યા.
છોકરા બોલ્યા.

## ૬. બગીચામાં



અવલોકન :



ચર્ચા :







ગીત :



ઊગીને પૂર્વમાં, આથમતા પશ્ચિમે  
સૂરજદાદા મને ગમતા જી રે !  
ઊગતા સૂરજને આવો નમીએ તો  
ડાબે ઉત્તર ને જમણે દક્ષિણ જી રે !  
આથમતા સૂરજને આવો નમીએ તો  
જમણે ઉત્તર ને ડાબે દક્ષિણ જી રે !  
ઊગમણે નમો તો પશ્ચિમ પાછળ રે,  
આથમણે નમો તો પૂર્વ પાછળ રે.



કોયડો :



લખો :

ઉત્તર	ઉ	ત	ર	પ	ડા	બે	
	દ	ક્ષિ	ણ	તા	શ્ચિ	જ	
	આ	વો	મ	ને	સૂ	મ	
	સુ	થ	પૂ	તી	ર	ણે	
	આ	પ્રી	તી	ર્વ	જ	લ	



મેદાનની રમત :



વાંચો :

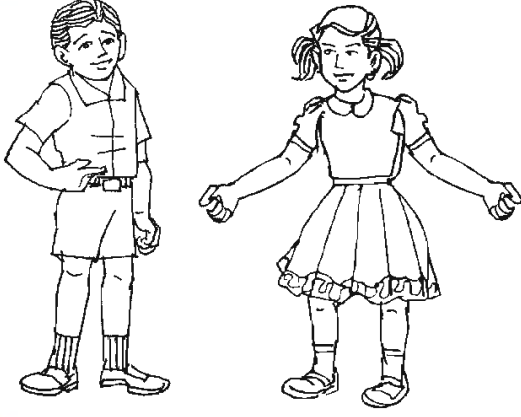

સૂરજ સવારે ઊગે છે. સાંજે આથમે છે. સૂરજ ઊગે તે દિશાને ઉગમણી દિશા કહેવાય. બપોરના સમયે સૂરજ માથા ઉપર દેખાય છે. સાંજ પડે એટલે સૂરજ આથમતો દેખાય છે. સૂરજ આથમે તે દિશાને આથમણી દિશા કહેવાય. સૂરજના ઊગવા અને આથમવાને આધારે દિશાઓ જાણી શકાય છે.



અવલોકન :



કોયડો :

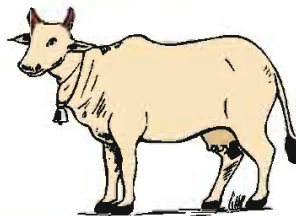
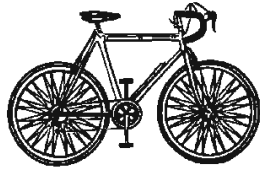



કોયડો :



લખો :

ઉગમણે	આથમણે	વચ્ચે
શાળા	ગાય	મંદિર
ગાય		
ઢીંગલી		
સાઈકલ		
ઘડિયાળ		



કોયડો :

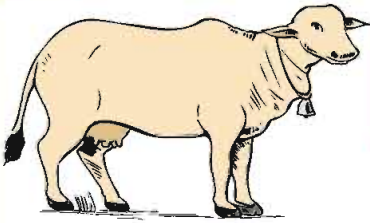

ગાયને શિંગડાં નથી.

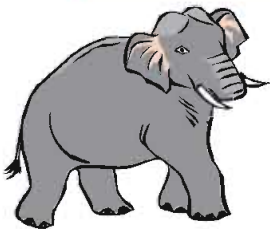



અવલોકન :

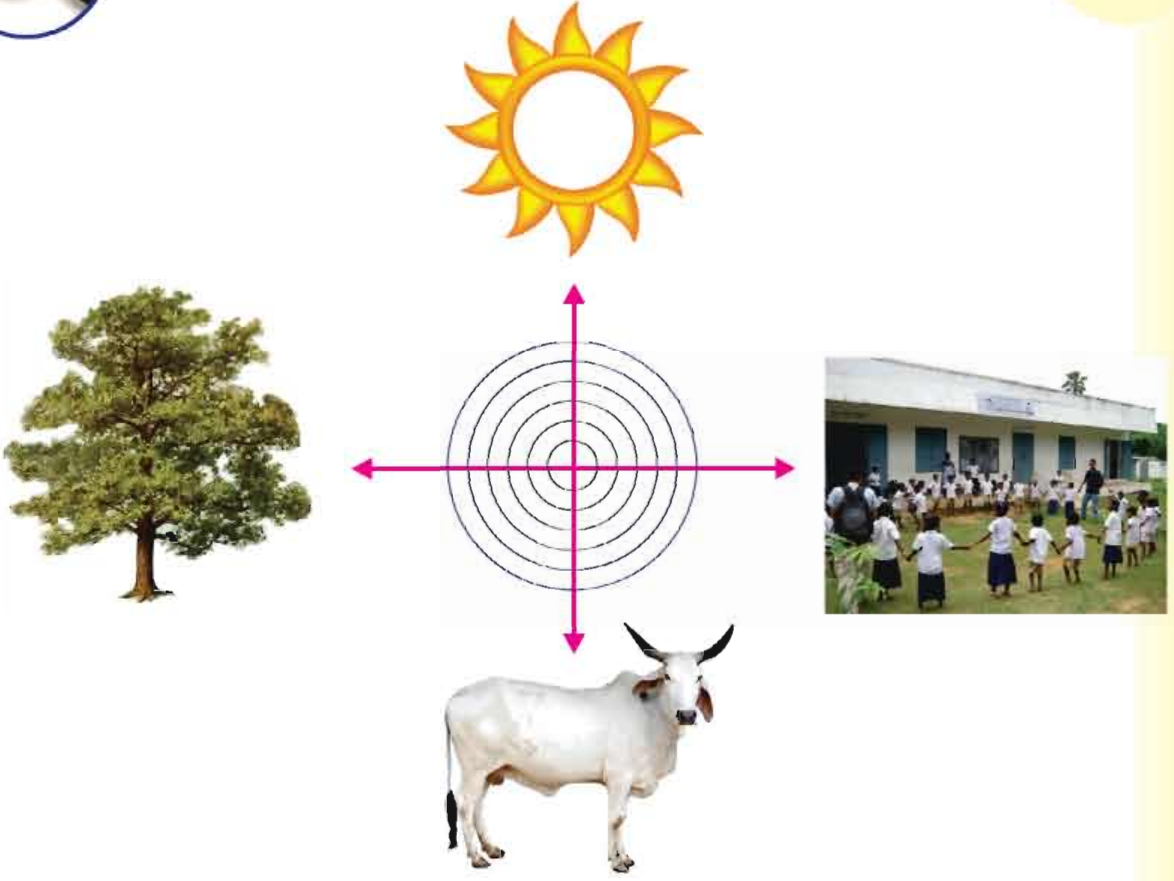

ચર્ચા :



લખો :

ઉત્તર	દક્ષિણ	ઝાડ	દક્ષિણ
ઝાડ	બકરી		
પૂર્વ	.....	પશ્ચિમ	સૂરજ
	ગાય		



રંગ પૂરો :



વાંચો :



વિચારો અને કહો :

સૌથી ઊંચું પ્રાણી કયું છે ?	આંબાના ઝાડ ઉપર કેટલાં ફળ છે ?
સૌથી વધારે ક્યાં પ્રાણીઓ છે ?	સૌથી નાનું પ્રાણી કયું છે ?
ડુંગર ઉપર કેટલાં મંદિર છે ?	ગાયો કેટલી છે ?
ડુંગરની નજીક શું શું છે ?	ચિત્રમાં એવું શું છે જે તમને ગમે છે ?



વાંચો :

મારું નામ રાજુ છે.  
હું બીજા ધોરણમાં ભણું છું.  
મારું ઘર ઉગમણી દિશામાં છે.  
મારા ઘરની પૂર્વ દિશામાં રામજીભાઈ રહે છે.  
મારા ઘરની પશ્ચિમ દિશામાં મહેશભાઈ રહે છે.  
મારા ઘરની ઉત્તર દિશામાં મીનાબહેન રહે છે.  
મારા ઘરની દક્ષિણ દિશામાં હરિભાઈ રહે છે.  
મારું ઘર નિશાળથી પૂર્વ દિશામાં છે.



લખો :

મારું નામ  છે.  
હું  ધોરણમાં ભણું છું.  
મારું ઘર  દિશામાં છે.  
મારા ઘરની પૂર્વ દિશામાં  રહે છે.  
મારા ઘરની પશ્ચિમ દિશામાં  રહે છે.  
મારા ઘરની ઉત્તર દિશામાં  રહે છે.  
મારા ઘરની દક્ષિણ દિશામાં  રહે છે.  
મારું ઘર નિશાળથી  દિશામાં છે.



લખો :



વાંચો :

મિત્રનું નામ	પિતા	માતા	ભાઈ	બહેન



લખો :

બહેન	વાંચીશ	ભાગું	
દોડું		બોલું	
આપું		માપું	
કાપું		છાપું	



કોયડો :

પ	લ	સિં	હ	બ	સો	સિં
ગા	ય	વ	લ	ળ	નુ	ગ
પી	કા	વા	ઘ	દ	પો	ગ
મો	ર	દૂ	લી	સ	પ	કૂ
બ	ક	રી	ક	સ	ટ	ત
કા	બ	ર	ચ	લું	ર	રું



લખો :

- શબ્દનો ઉપયોગ કરી વાક્ય લખો :

વાઘ	વાઘ જંગલમાં રહે છે.



## ૭. ઝાડ સાથે



અવલોકન :



વિચારો અને કહો :

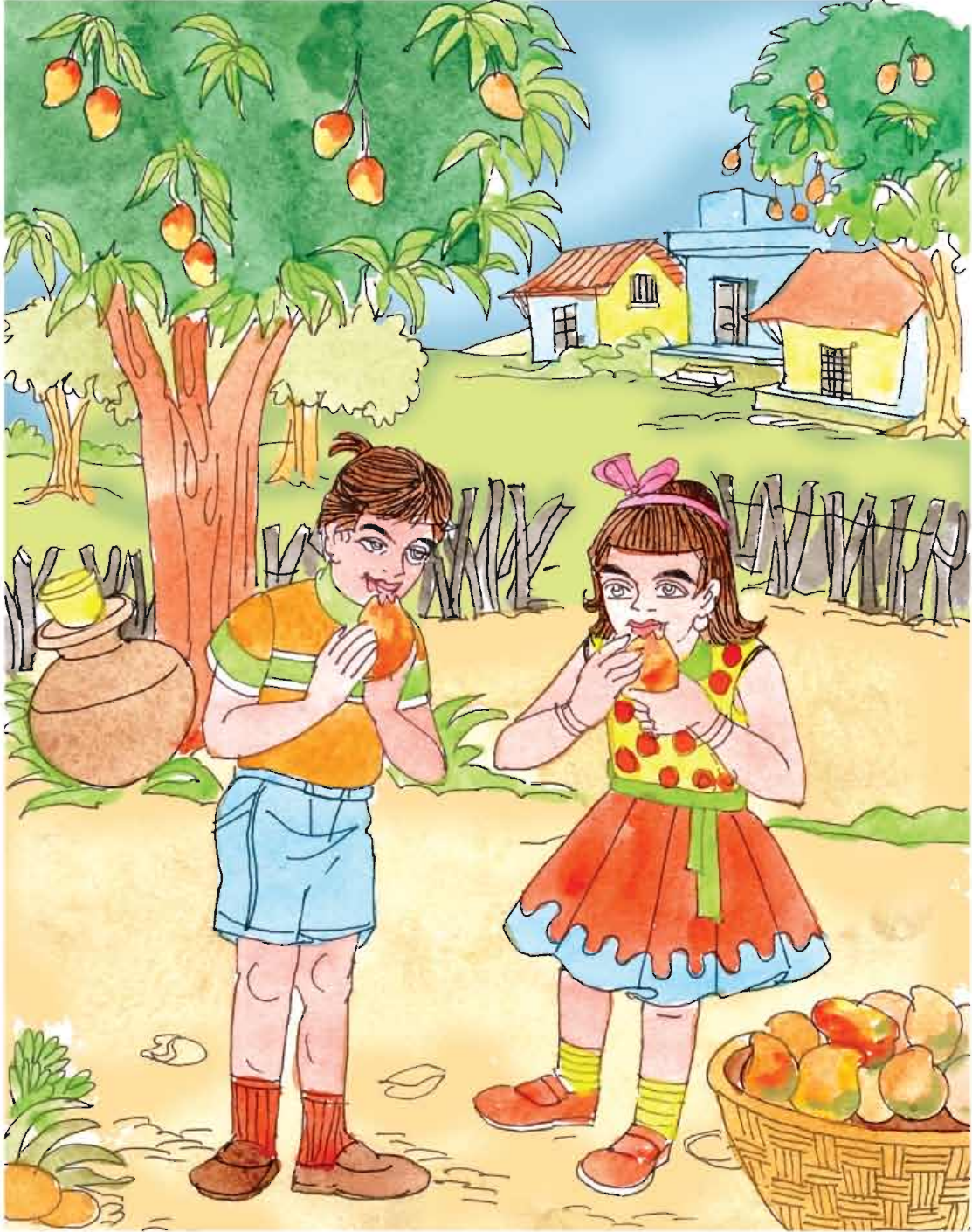



અભિનય :



વિચારો અને કહો :



લખો :

(૧) કેરીના બીજને શું કહેવાય ?

(૨) તમે બીજાં ક્યાં ક્યાં બીજ જોયાં છે ?

(૩) બીજ વાવ્યા પછી શું કરવું જોઈએ ?

(૪) નાની નાની કેરીઓને શું કહેવાય ?



લખો :



વાંચો :

કાચી	કેરી	પાકી	કેરી
	બોર		બોર
	પપૈયું	પાકું	
	કેળાં		કેળાં
	ઘડો	પાકો	



વિચારો અને કહો :



લખો :

- તમે મિત્રો સાથે શું-શું ખાઓ છો ?



કોયડો :



વિચારો અને કહો :

પ	તં	ગ
બ	પૈ	યા
ધા	રિ	યું

પપૈયું

દા	દ	ર
સ	ડ	ક
પ્ર	ણા	મ

બ	ત	ક
દા	દા	જી
સ	લા	મ

કી	કુ	કૂ
ચિ	ચી	ચુ
ફા	ફિ	ફી



ગીત :



વિચારો અને કહો :

નામ છે મારું વડદાદા,  
 મારી ડાળીએ ટેટા સદા.  
 નાનું ફળ ને નાનું બીજ,  
 એમાં સમાયું મારું નિજ.  
 મારી મજાની વડવાઈ,  
 દાતણ કરે બેની ને ભાઈ,  
 હીંચવા સૌ આવે છે રોજ,  
 વડવાઈને પણ આવે મોજ,  
 મારી ઉપર પંખીના માળા,  
 સૌનાં કરું હું તો રખવાળાં.  
 ઊભો છું ગામને પાદર,  
 સૌ કોઈ આપે મને આદર.



વાંચો :

ઉનાળાના દિવસો હતા. જૈના અને નિશાંત આંબાવાડિયામાં ગયાં. અનેક આંબા. બધા ઉપર કેરી. જૈના અને નિશાંત આંબાવાડિયામાં રમતાં હતાં. જૈના કહે, 'નિશાંત, ચાલ આપણે કેરી તોડી લઈએ.'

નિશાંત કહે, 'ના, આ કેરી તો લીલી છે. કાચી કેરી ખાવાની મજા ન પડે.'

જૈના કહે, 'મને તો કાચી કેરી ખાવી ગમે છે. આ નીચે પડેલી કેરી હું લઈ લઉં છું.'

નિશાંત કહે, 'તને ભાવતી હોય તો લે. હું તો આ કેરી પાકશે એટલે ખાઈશ.'

જૈના કહે, 'કેમ પાકી કેરી જ ખાઈશ?'

નિશાંત કહે, 'પાકી કેરીનો રસ ચૂસવાની મજા પડે.'

કેરી કહે, 'નિશાંત, મને તારી સાથે લઈ જા ને.'

નિશાંત કહે, 'ના... ના... હું તને નહિ લઈ જાઉં.'

કેરી કહે, 'કેમ?'

નિશાંત કહે, 'તારો રંગ લીલો છે. તું પીળી થઈશ ત્યારે હું તને લઈ જઈશ.'



અવલોકન :



લખો :

લીમડો

લીમડાની ડાળે ચકલી હતી.



વાંચો :



લખો :

લીમડાનાં પાન નાનાં.

વડનાં પાન મોટાં.

લીમડાને લીંબોળી હોય.

વડને ટેટા હોય.



લખો :

- ઠણિયાવાળાં ફળ
- કેરી કરતાં મોટાં ફળ
- લાંબાં ફળ
- ખાટાં ફળ
- ગોળ ફળ
- મીઠાં ફળ
- કેરી કરતાં નાનાં ફળ



વાંચો :

માટીમાં દટાઈને બીજ પડ્યું હતું.  
 વરસાદ પડ્યો. માટી ભીની થઈ. બીજ ભીનું થયું. બે-ત્રણ  
 દિવસ થયા. બીજ બહાર દેખાયું  
 બીજની નીચે મૂળ નીકળ્યાં. ઉપર એક અંકુર ફૂટ્યો. અંકુર  
 ને બે-ત્રણ પાન ફૂટ્યાં.  
 જમીનમાં મૂળ વધતાં ગયાં. નાની ડાળખીઓ પણ ફૂટી.  
 પાન ફૂટ્યાં. છોડ મોટો અને ઊંચો થવા માંડ્યો. થડ જાડું થયું.  
 ડાળીઓ જાડી થતી ગઈ. નવી ડાળીઓ વધતી ગઈ.



વિચારો અને કહો :



લખો :

- ઝાડ
- પાન
- ફળ
- ફૂલ
- ડાળી
- થડ



વાંચો :

નર્મદા નદી કિનારે આવેલું ગામ.  
તેનું નામ શુકલતીર્થ.  
આ ગામની પાસે વડનું ઝાડ છે.  
આ ઝાડ ખૂબ જ મોટું છે.  
તેનું થડ જડે તેમ નથી.  
આ વડને અનેક વડવાઈઓ છે.  
તેના ઉપર છોકરાં હીંચકા ખાય છે.  
આ વડનું નામ છે - 'કબીર વડ'.



કોયડો :



લખો :

- મારા ફળને બધાં ટેટા કહે છે.
- મારા ફળને બધાં લીંબોળી કહે છે.
- મારા ફળમાં કાળાં બી હોય છે.
- મારા ફળમાં પાણી ભરેલું હોય છે.
- હું બધાંને કેરી આપું છું.
- હું એક ફળ છું. મારે બીજ નથી.
- હું વેલા પર થતું એક ફળ છું.



## ૮. રજાની મજા



વાંચો :



ચર્ચા :

રવિવારનો દિવસ હતો. મુન્નાને શાળામાં રજા હતી. રજા એટલે મુન્નાને મજા. મુન્નાની મમ્મી વહેલી ઊઠી હતી. મુન્નો નહાઈને તૈયાર હતો. તે ટી.વી. જોવા બેઠો હતો. મમ્મી પણ તૈયાર

પોલિયો બુથમાં  
આપનું સ્વાગત છે.



દો બૂંદ જિંદગી કી

થઈ. મુન્નાને કસ્યું, 'ચાલ દવાખાને.' મુન્નો ટી.વી. જોવામાં મસ્ત હતો. મમ્મીએ ફરીથી કસ્યું, 'મુન્ના, ટી.વી. બંધ કર. ચાલ આપણે જઈએ.' મુન્નાએ પૂછ્યું, 'ક્યાં?' મમ્મી કહે : 'દવાખાને.'



લખો :

તમારા ઘરથી દવાખાના સુધી પહોંચતાં વચ્ચે શું-શું આવે છે ?

- 

બહારગામ જવા માટે ક્યાં ક્યાં વાહનોનો ઉપયોગ થાય છે ?

- 

તમને ગમતાં કોઈ પણ ત્રણ વાહનોનાં નામ લખો.

-



કોયડો :

બે પૈડાં હોય.

સાઈકલ

ત્રણ પૈડાં હોય.

ચાર પૈડાં હોય.



ખૂટતી વિગત લખો :

આશાના પિતાજી શિક્ષક છે. તે શાળાએ જાય છે.

રહીમની મમ્મી  છે, તે દવાખાને જાય છે.

માકાભાઈ  છે, તે પોસ્ટઓફિસે જાય છે.

હું  બનીશ. હું  એ જઈશ.



વાંચો:



વિચારો અને કહો :

સ્મિતા એની મમ્મી સાથે બજારમાં જતી હતી. તેણે એક ગલૂડિયું જોયું. સ્મિતાને ગલૂડિયું ખૂબ ગમ્યું. ગલૂડિયાને સ્મિતાએ પાસે બોલાવ્યું. તે ન આવ્યું. ગલૂડિયાને પગમાં વાગ્યું હતું.

મમ્મી અને સ્મિતા ગલૂડિયાની પાસે ગયાં. મમ્મી કહે, 'સ્મિતા, તું આ શાકભાજીની થેલી પકડ.' સ્મિતા કહે, 'આ ગલૂડિયાનું શું થશે?' મમ્મી કહે : 'તું ચિંતા ન કર, આપણે ગલૂડિયાની દવા કરાવીશું.'



વિચારો અને કહો :



અભિનય:





વાંચો:



લખો :

● હું દવાખાને ગયો.

● રેશમા રિક્ષામાં \_\_\_\_\_ ગઈ.

● \_\_\_\_\_ નિશાળે ગઈ.

● \_\_\_\_\_ નહાવા માટે નદીએ ગયો.

● અમે \_\_\_\_\_ લઈ મેદાને ગયા.

● પપ્પા ફૂલ લઈને \_\_\_\_\_ એ ગયા.



વર્ગીકરણ :



ચર્ચા :

● શાકભાજી લેવાં.



● પૈસા જમા કરાવવા.



● કાગળ પહોંચાડવા.





ચર્ચા :



વાંચો :



લખો :

પાણી ભરવું.

હું ઘરમાં પાણી ભરું છું.

કચરો વાળવો.

શાકભાજી સુધારવાં.

દફતર ગોઠવવું.

વાસણ ગોઠવવાં.

કપડાં ધોવાં.

રમકડાં રમવાં.

મેદાનમાં રમવું.

નિશાળે જવું.

## ૯. ચાંદામામા



વાંચો :



ચર્ચા :

ચાંદામામાને તો મજા જ છે ને !  
 ફાવે ત્યારે આવવાનું ને ફાવે ત્યારે જવાનું...  
 કોઈ દિવસ વહેલા આવે.  
 કોઈ દિવસ મોડા આવે...  
 હા, કોઈ દિવસ તો આવતા જ નથી !  
 આવે તો પણ... થોડા દિવસ નાના,  
 તો થોડા દિવસ મોટા.



### ● ચાંદામામાનો જવાબ...

તમારી વાત સાચી છે. નાના-મોટા થવું એ મારી કલા છે.  
 વહેલા-મોડા આવવું એ મારો સ્વભાવ છે. મને સૂરજની દોસ્તી ગમે  
 છે. તમારી સાથે રમવું પણ ગમે છે.

જુઓ, સૂરજ આવવાનો સમય થઈ ગયો છે. તે નિયમિત છે.  
 સવારે આવે અને સાંજે જાય.



ગીત :

ચાંદામામા ચાંદામામા  
 જલદી જલદી આવો સામા,  
 ચાલો, રમીએ સંતાકૂકડી  
 તારાઓની પાડો ટુકડી.



મેદાનની રમત :



ચર્ચા :



લખો :

ટુકડી પાડીને રમાતી રમતો	ટુકડી પાડ્યા વગર રમાતી રમતો



વાંચો :



રંગ પૂરો :

પારુલ ચાલી ચાંદો ચાલ્યો,  
ચાંદો ચાલ્યો પારુલ સાથે,  
પારુલ દોડી ચાંદો દોડ્યો,  
ચાંદો દોડ્યો પારુલ સાથે.  
પારુલ કૂદી ચાંદો કૂદ્યો,  
ચાંદો કૂદ્યો પારુલ સાથે.  
પારુલ અટકી ચાંદો અટક્યો,  
ચાંદો અટક્યો પારુલ સાથે.



લખો :



દોડી

દોડ્યો

સકીના દોડી.

સુલેમાન દોડ્યો.

સકીના અને સુલેમાન દોડ્યાં.



રમી

રમ્યો

હું ..... તું .....

હું અને તું .....



ચાલી : .....

નિશા ..... નીરજ .....

..... અને ..... ચાલ્યાં.





લખો :

તારો	તારા
ચણો	
ભારો	



વાંચો :

• ઘોડો	
• દાણો	
• ડબ્બો	



લખો :

સૂરજ :



હું સૂરજ છું. સવારે આવું છું.

ચંદ્ર મારો દોસ્ત છે.

તે રાતે અને ક્યારેક દિવસે આવે છે.

ચંદ્ર :

હું ચંદ્ર છું.



તારા :

અમે તારા છીએ.





ગીત :

નીચે ઊતર્યા ચાંદામામા,  
અગાસી પર નાખ્યા ધામા.  
આવ્યાં ઘરનાં નાનાં-મોટાં,  
સૌના મેં તો પાડ્યા ફોટા.



લખો :

---

---

---

---



પ્રવૃત્તિ :





કોયડો :

નામ	ગોળ કે લાંબું	રંગ	વાક્ય
સૂરજ			
ચાંદો			
પેન્સિલ			
મોસંબી	ગોળ	પીળો	મોસંબી ગોળ અને પીળી હોય છે.
સાપ			



વાંચો :

સૂરજ સવારે ઊગ્યો. ફરવા નીકળ્યો. સવારે સૌ દાતણ કરતાં, નહાતાં અને તૈયાર થતાં હતાં. સૂરજે ઝાડ જોયાં, ડુંગરા જોયા, નદી જોઈ. શાળા જોઈ. અહીં છોકરાં ભણતાં હતાં. ગીત ગાતાં અને છોકરાંને રમતાં જોઈ સૂરજ વાદળ પાછળ સંતાઈ ગયો. થોડીવાર પછી તે વાદળ પાછળથી નીકળી આગળ વધ્યો. સાંજ થવા આવી. સૌ પશુ-પંખી પોતાનાં રહેઠાણ તરફ આવતાં હતાં. થોડીવારમાં અંધારું થઈ ગયું.



ચર્ચા :



લખો :

- સવારે ઘરેથી નિશાળે આવ્યા ત્યારે તમે શું-શું જોયું ?

## ૧૦. સરસ... સરસ...



કોયડો :



અવલોકન :

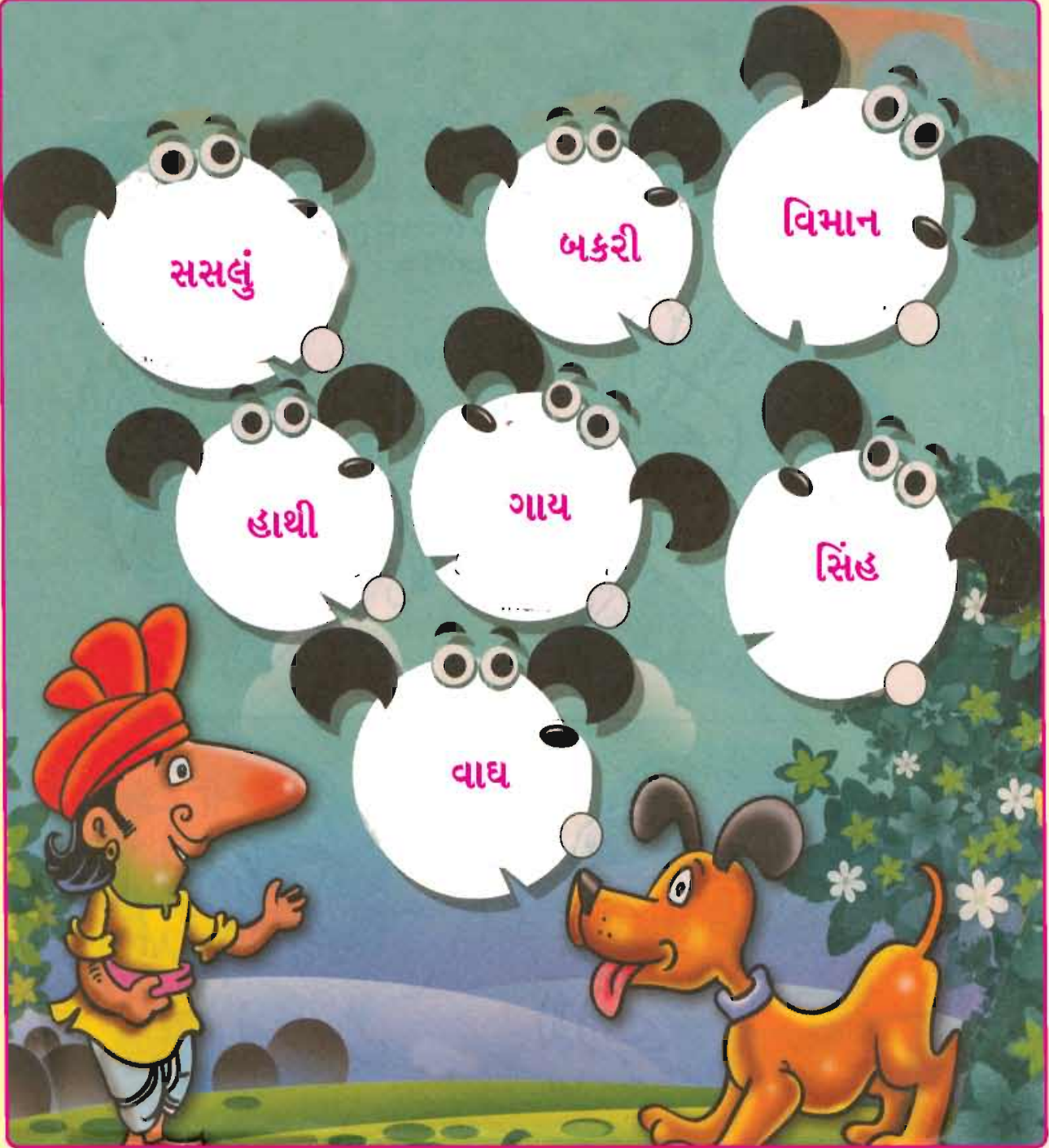



લખો :



વાંચો :

સસલું

સસલું ધોળું છે.

પોપટ

કાગડો

સાઈકલ



અભિનય :



પ્રવૃત્તિ :

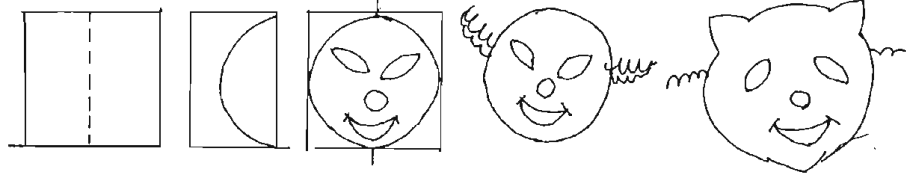

અભિનય :

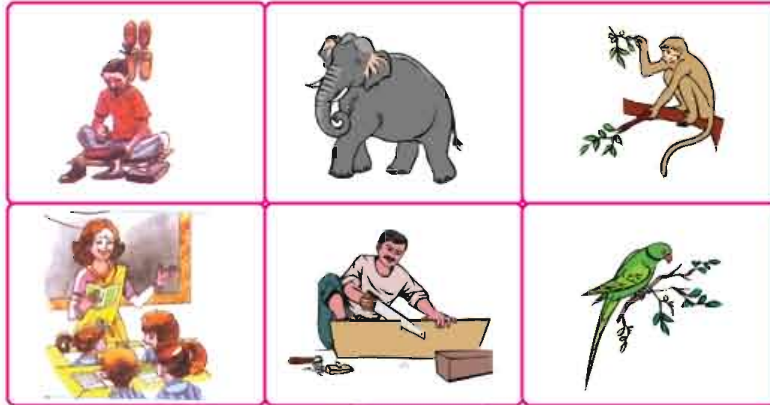



લખો :

- તીખી હોય તેવી શાકભાજી
- ખેતીકામમાં ઉપયોગી થતું પાણી
- દૂધ આપતું ત્રણ અક્ષરનું પ્રાણી
- ઊભું ઊભું ઊંઘી લેતું પ્રાણી
- પીળું અને લીલું હોય તેવું ફળ
- કાચી ખાઈ શકાય તેવી શાકભાજી
- પાણી અને જમીન ઉપર રહેતું પ્રાણી

મેદાનની રમત :



ચર્ચા :





ચર્ચા :



અવલોકન :

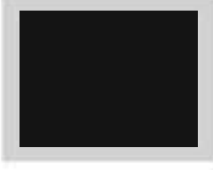

કોયડો :

લ	પુ	સ્ત	ક	બા	ટ	ર
રી	ગ	ણ	ઝા	ગે	ખુ	વી
પં	ખો	ટે	ડ	સૂ	ર	જ
મો	ર	બ	ટા	કા	શી	ળી
ચં	દ્ર	લ	ન	કા	ગ	ળ
ચ	મ	ચી	મ	પે	ન	મ

બટાકા

